

NL	Gebruiksaanwijzing
DE	Bedienungsanleitung
RU	Инструкция по эксплуатации
DA	Brugsanvisning
NO	Bruksanvisning

ILF 1257 T

 **iberna**

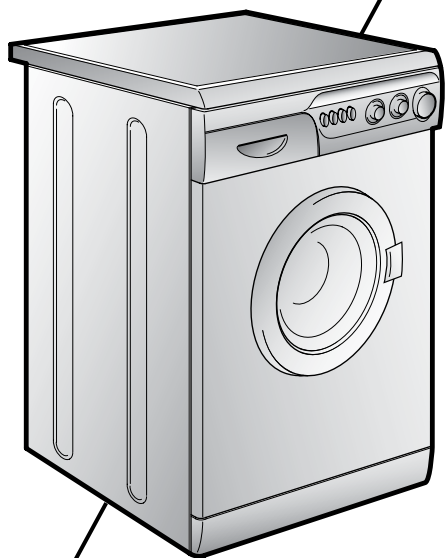

ONZE COMPLIMENTEN

Met de aankoop van dit Iberna huishoudelijk apparaat hebt u laten zien dat u geen genoegen neemt met tussenoplossingen en dat u alleen het allerbeste wilt.

Het is voor Iberna een ge-noegen u een nieuwe wasautomaat aan te bieden die het resultaat is van jarenlang onderzoek en ervaring opgedaan door een direct contact met de gebruiker. U hebt gekozen voor de kwaliteit, de duurzaamheid en de uitstekende prestatie die deze wasmachine levert.

Iberna kan u ook een uitgebreid scala van andere huishoudelijke apparaten bieden: wasautomaten, vaatwasmachines, wasdrogers, fornuizen, magnetronovens, traditionele ovens en kookdelen, koelkasten en vriezers.

Een uitgebreide catalogus van Iberna apparaten kunt u bij uw winkelier krijgen.

Wij verzoeken u dit boekje aandachtig door te lezen, want het geeft u belangrijke richtlijnen omtrent het veilig installeren, het gebruik en het onderhoud en bruikbare tips om met uw wasautomaat de beste resultaten te verkrijgen.

Bewaar dit boekje op een goede plaats zodat u het kunt raadplegen.

Vermeld altijd het type, nummer en G-nummer (indien van toepassing) van het apparaat (staat op het paneel) als u contact opneemt met Iberna of de Klantenservice.

HERZLICHEN GLÜCKWUNSCH!

Mit dem Kauf dieses Iberna Elektrogerätes haben Sie bewiesen, daß Sie stets nur das Beste wählen - ohne Kompromisse.

Iberna freut sich, Ihnen diese neue Waschmaschine anbieten zu können. Sie ist das Ergebnis jahrelanger Forschung und einer Markterfahrung, die im ständigen direkten Kontakt mit dem Verbraucher gereift ist. Sie haben mit diesem Gerät Qualität, lange Lebensdauer und einen hohen Leistungsstandard gewählt.

Iberna bietet Ihnen darüber hinaus eine breite Palette weiterer elektrischer Haushaltsgeräte: Waschmaschinen, Geschirrspüler, Wäschetrockner, Elektroherde, Mikrowellenherde, Backöfen und Kochfelder, Kühl- und Gefrierschränke.

Fragen Sie Ihren Fachhändler nach dem kompletten Iberna Katalog.

Lesen Sie bitte aufmerksam die Anweisungen, die Sie in diesem Heft finden. Sie finden dort wichtige Hinweise zur sicheren Installation, zur Bedienung, zur Pflege und zur optimalen Verwendung der Waschmaschine.

Bewahren Sie das Heft für eine spätere Nutzung gut auf.

Geben Sie bitte in allen Mitteilungen an Iberna oder an Ihre zuständige Kundendienststelle stets das Modell, die Nummer und die G-Nummer (falls vorhanden), - also praktisch alle Angaben des Typenschildes -, an.

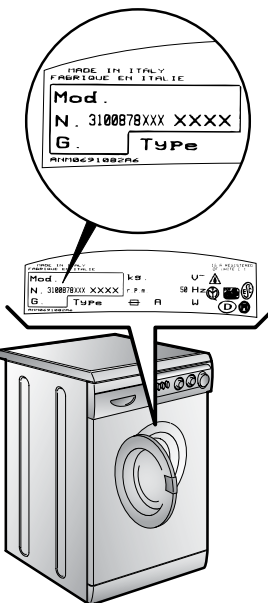
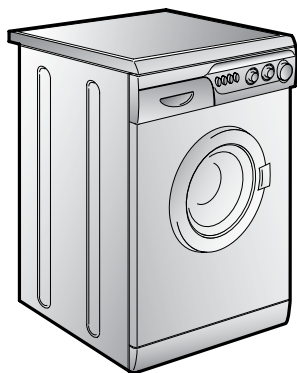
ПОЗДРАВЛЯЕМ!

Приобретя эту стиральную машину Iberna, Вы решили не идти на компромисс: Вы пожелали лучшее.

Фирма Iberna рада предложить Вам эту новую стиральную машину - плод многолетних научно-исследовательских работ и приобретенного на рынке, в тесном контакте с потребителем, опыта.

Вы выбрали качество, долговечность и широкие возможности, которые Вам предоставляет эта стиральная машина.

Кроме того Iberna предлагает Вам широкую гамму электробытовой: стиральные машины, посудомоечные машины, стиральные машины с сушкой, кухонные духовки, варочные панели, холодильники, морозильники.

Спросите у Вашего продавца полный каталог продукции фирмы Iberna.

Просим Вас внимательно ознакомиться с предупреждениями, содержащимися в этой книжке, которые дадут Вам важные сведения, касающиеся безопасности, установки, эксплуатации и обслуживания, некоторые полезные советы по лучшему использованию машины.

Бережно храните эту книжку инструкций для последующих консультаций.

При общении с фирмой Iberna или с ее специалистами по техническому обслуживанию постоянно ссылайтесь на модель и номер G (если таковой имеется). Практически, ссылайтесь на все, что содержится в табличке.

TILLYKKE

Med Deres nye maskine. Denne vaskemaskine er resultatet af mange års forskning og udvikling, en udvikling der i meget høj grad er foregået i samarbejde med brugerne.

Med en Iberna har De valgt kvaliteten og fordelene ved en maskine der teknologisk er på forkant med udviklingen.

Iberna's produktprogram omfatter: opvaskemaskiner, vaske/tørremaskiner, mikrobølgeovne, køleskabe og fryserne.

Spørg hos Deres lokale forhandler efter Iberna's produktkatalog.

Læs nøje denne instruktionsbog, inden maskinen tages i brug. Instruktionsbogen giver vigtig information vedr. Installation, brug og vedligeholdelse af maskinen.

Gem denne instruktionsbog, den er god at have ved fremtidige tvivls spørgsmål.

Ved kontakt til Iberna's Servicecenter, bedes De venligst opgive maskinens Model, Nr. og G. Nr. Disse numre findes på typeskiltet, (se tegn.).

GRATULERER

Ved å kjøpe en maskin fra Iberna, har du vist at bare det beste er godt nok for deg.

Iberna er stolte over å kunne presentere denne nye vaskemaskinen, resultatet av årelang forskning og markeds erfaring i direkte kontakt med kundene. Denne maskinen gir deg kvalitet, driftssikkerhet og høy ytelse.

Iberna kan også tilby et stort utvalg av andre hvitevarer: vaskemaskiner, oppvaskmaskiner, vaskemaskiner med tørketrommel, komfyrer, mikrobølgeovner, tradisjonelle stekeovner og komfyrtopper, kjøleskap og frysebokser.

Be din lokale forhandler om den komplette katalogen over Iberna-produkter.

Les denne bruksanvisningen nøye, da den inneholder viktige opplysninger om sikker installasjon, og nyttig informasjon om bruk og vedlikehold av vaskemaskinen for å få best mulig resultat.

Ta godt vare på denne bruksanvisningen slik at du lett kan finne den senere.

Nårdu tar kontakt med oss eller et av våre servicecentre, oppgi alltid modellnummeret og Gnummeret (hvis dette finnes) for apparatet, se typeskiltet.

<u>NL</u> <u>INHOUDSOPGAVE</u>	<u>DE</u> <u>INHALT</u>	HOOFDSTUK KAPITEL ПАРАГРАФ KAPITEL KAPITTEL	<u>RU</u> <u>ОГЛАВЛЕНИЕ</u>	<u>DA</u> <u>INDHOLD.</u>	<u>NO</u> <u>INNHOLD</u>
Inleiding	<i>Einleitung</i>		Введение	<i>Introduktion.</i>	Innledning
Algemene aanwijzingen bij levering	<i>Allgemeine Hinweise zur Lieferung</i>	1	Общие сведения по эксплуатации	<i>Modtagelse og udpakning.</i>	Generelt om levering
Garantie	<i>Garantie</i>	2	Гарантия	<i>Garantibestemmelser.</i>	Garanti
Veiligheidsmaatregelen	<i>Sicherheitsvorschriften</i>	3	Меры безопасности	<i>Sikkerhedsregler .</i>	Sikkerhetsregler
Technische gegevens	<i>Technische Daten</i>	4	Технические характеристики	<i>Tekniske data.</i>	Tekniske data
In elkaar zetten en installeren	<i>Inbetriebnahme, Installation</i>	5	Установка	<i>Opstilling og Installation.</i>	Montering og oppstartning
Bedieningspaneel	<i>Bedienungsanleitung</i>	6	Описание команд	<i>Beskrivelse af funktioner.</i>	Bruksanvisning
Wasmiddelbakje	<i>Waschmittelbehälter</i>	7	Контейнер для моющих средств	<i>Sæbe skuffen.</i>	Beholder for vaskemiddel
Kiezen van het programma/Tips voor gebruik	<i>Programm/Temperaturwahl/ Einige nützliche hinweise</i>	8	Выбор программ	<i>Valg af program/Forbruger information</i>	Valg av program/temperatur /Forbrukerinformasjon.
Weefsels	<i>Das Produkt</i>	9	Тип белья	<i>Gode råd vedr. vask</i>	Produktet
Overzicht van programma's	<i>Programmtabelle</i>	10	Таблицы выбора программ	<i>Program oversigt.</i>	Tabell over vaskeprogrammer
Het wassen	<i>Waschen</i>	11	Стирка	<i>Sådan bruges maskinen.</i>	Vasking
Schoonmaken en normaal onderhoud	<i>Reinigung und allgemeine Wartung</i>	12	Чистка и уход за машиной	<i>Vedligeholdelse og rengøring.</i>	Rengjøring og rutinemessig vedlikehold
Storingzoeker	<i>Fehlersuche</i>	13	Возможные неисправности	<i>Fejl søgnings skema.</i>	Feilsøking

HOOFDSTUK 1**ALGEMENE
AANWIJZINGEN BIJ
DE LEVERING**

Controleer bij de levering of met de machine het volgende is bijgeleverd:

- A) HANDLEIDING
- B) ADRESSEN KLANTEN-SERVICE
- C) GARANTIEBEWIJZEN
- D) AFSLUITDOPJE
- E) AFVOERSLANGGELEIDERS

BEWAAR DEZE GOED

Controleer ook of de machine gedurende het transport niet beschadigd is. Mocht dat wel het geval zijn, neemt u dan contact op met de dichtstbijzijnde Iberna winkel.

KAPITEL 1**ALLGEMEINE
HINWEISE ZUR
LIEFERUNG**

Kontrollieren Sie bei Anlieferung des Gerätes, ob das folgende Zubehör mitgeliefert wurde:

- A) BEDIENUNGS-ANLEITUNG
- B) VERZEICHNIS DER KUNDENDIENST-STELLEN
- C) GARANTIESCHEIN
- D) STÖPSEL
- E) ROHRBOGEN FÜR ABLAUSCHLAUCH

BITTE GUT AUFBEWAHREN

Gerät bei Lieferung auf eventuelle Transportschäden untersuchen und gegebenenfalls beim Händler reklamieren.

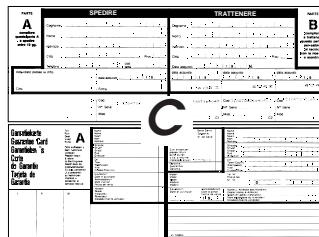
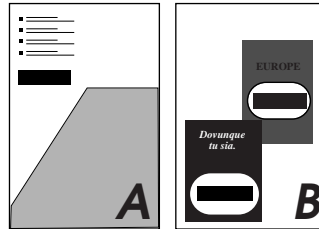
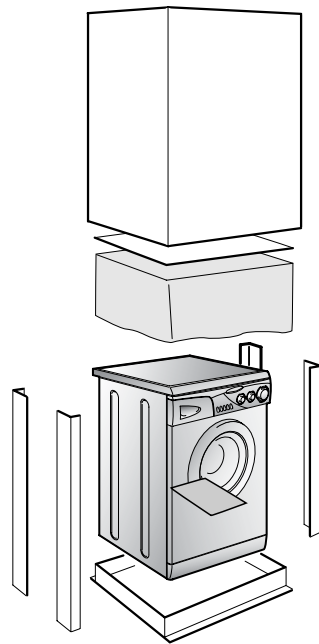

D

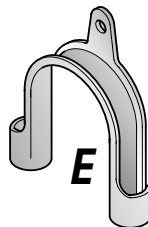
**ПАРАГРАФ 1****ОБЩИЕ
СВЕДЕНИЯ**

При покупке убедитесь, чтобы с машиной были:

- A) ИНСТРУКЦИЯ ПО ЭКСПЛУАТАЦИИ НА РУССКОМ ЯЗЫКЕ;
- B) АДРЕСА СЛУЖБ ТЕХНИЧЕСКОГО ОБСЛУЖИВАНИЯ;
- C) СЕРТИФИКАТ ГАРАНТИИ;
- D) ЗАГЛУШКА;
- E) ЖЕСТКОЕ УСТРОЙСТВО ДЛЯ ЗАГИБА СЛИВНОЙ ТРУБЫ;

ХРАНИТЕ ИХ

Проверьте отсутствие повреждений машины при транспортировке. При наличии повреждений обратитесь в центр техобслуживания Iberna.

KAPITEL 1**MODTAGELSE OG
UDPAKNING.**

Ved modtagelse af maskinen bør De kontrollere at følgende dele medfølger:

- A) INSTRUKTIONSBOG
- B) ADRESSE OG TELEFON NUMMER PÅ IBERNA SERVICE. (STÅR I INSTRUKTIONS BOGEN).
- C) GARANTI CERTIFIKATER. (SKAL IKKE BRUGES I DK).
- D) DÆKPLADE.
- E) BØJNING FOR AFLØBSSLANGE.

GEM DISSE TING

Kontroller at maskinen ikke er beskadiget under transport, hvis dette er tilfældet, kontakt da omgående forhandler eller importør.

KAPITTEL 1**GENERELT OM
LEVERING**

Ved levering, kontroller at det følgende er inkludert:

- A) BRUKSANVISNING
- B) ADRESSER FOR KUNDESERVICE
- C) GARANTIBEVIS
- D) PLUGG
- E) RØR TIL UTLØPSSLUK







OPPBEVAR DISSE PÅ ET TRYGT STED

Kontroller også at maskinen ikke har blitt skadet under transporten. Hvis dette har skjedd, ta kontakt med nærmeste Iberna-senter.

HOOFDSTUK 2

GARANTIE

Bij het apparaat is een garantiecertificaat gevoegd dat u recht geeft op reparatie en technische ondersteuning.

GIAS SERVICE
 0900-9999109 
 0903-99109 
 01805-625562 
 0820.220.224 
 0848.780.780 

KAPITEL 2

GARANTIE

Der beiliegende Garantieschein ermöglicht die kostenlose Inanspruchnahme des technischen Kundendienstes. Die Garantiezeit beträgt zwei Jahre ab Kaufdatum.

IM SERVICEFALL WENDEN SIE SICH BITTE AN UNSEREN AUTORISIERTEN WERKSUNDENDIENST. DIE SERVICE-NUMMER FÜR DEUTSCHLAND 01805-625562 VERBINDET SIE AUTOMATISCH MIT DEM ZUSTÄNDIGEN GIAS-WERKSUNDENDIENST IN IHRER NÄHE.

GIAS SERVICE
 0820.220.224 
 0848.780.780 

ПАРАГРАФ 2

ГАРАНТИЯ

Стиральная машина снабжена гарантийным сертификатом, который позволяет Вам пользоваться услугами технического сервиса, в течение 1 года со дня покупки.

KAPITEL 2

GARANTI
BESTEMMELSER.

Denne maskine er omfattet af et års fabriksgaranti.

KAPITTEL 2

GARANTI

Maskinen leveres med et garantibevis som gir deg rett til å gjøre gratis bruk av vår tekniske assistanse.

HOOFDSTUK 3

VEILIGHEIDSMAT-
REGELENBELANGRIJK:
VOOR HET
SCHOONMAKEN EN
ONDERHOUD

- Haal de stekker uit het stopcontact.
- Draai de watertoevoerkraan dicht.
- Alle Iberna apparaten zijn geaard. Controleer of het hoofdnet wel geaard is. Als dat niet het geval is dient u contact op te nemen met een erkend elektricien.

CE Dit apparaat voldoet aan de EEC richtlijnen 89/336, 73/23 en eventuele wijzigingen.

- Raak het apparaat niet aan met natte of vochtige handen of voeten.
- Gebruik het apparaat niet met blootsvoets.
- Als er verlengsnoeren in de badkamer of doucheruimte worden gebruikt moet u extra voorzichtig zijn. Vermijd dat, als dat mogelijk is.

WAARSCHUWIG:
TIJDENS HET
WASPROGRAMMA
KAN DE TEMPERAATUUR
VAN HET WATER
OPLOPEN TOT 90° C.

- Controleer voordat u de deur van de wasautomaat openmaakt of er geen water in de trommel zit.

KAPITEL 3

SICHERHEITS-
VORSCHRIFTENZUR BEACHTUNG:
BEI REINIGUNG UND
WARTUNG DES GERÄTES

- Netzstecker ziehen.
- Wasserzufuhr sperren.
- Alle Iberna Geräte sind geerdet. Versichern Sie sich, daß Ihr Stromnetz geerdet ist. Sollte dies nicht der Fall sein, rufen Sie einen Fachmann.

CE Das Gerät entspricht den europäischen Richtlinien 89/336/ECC, 73/23/ECC und deren nachträglichen Änderungen.

- Benutzen Sie nach Möglichkeit keine Verlängerungskabel in Feuchträumen.

ACHTUNG:
JE NACH
WASCHPROGRAMM
KANN SICH DAS
WASSER BIS AUF 90° C
AUFHEIZEN.

- Vor dem Öffnen des Bullauges sicherstellen, daß kein Wasser mehr in der Trommel steht.

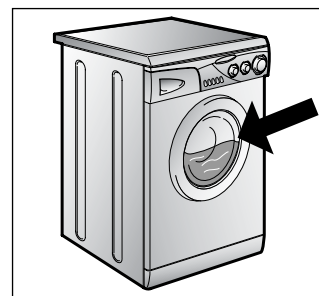
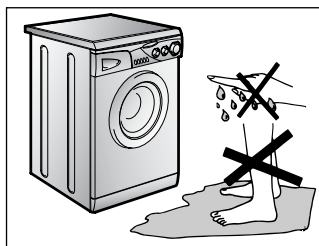
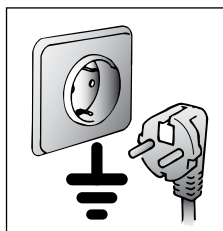
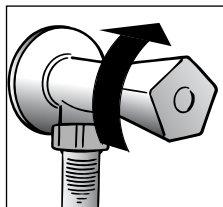
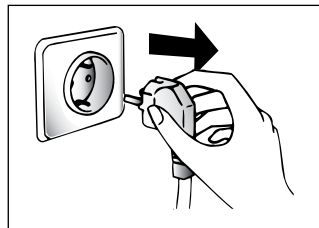

ПАРАГРАФ 3

МЕРЫ
БЕЗОПАСНОСТИВНИМАНИЕ!
ПРИ ЛЮБЫХ
ОПЕРАЦИЯХ ЧИСТКИ
И ТЕХНИЧЕСКОГО
ОБСЛУЖИВАНИЯ
СТИРАЛЬНОЙ
МАШИНЫ:

- отключите стиральную машину от сети и выдерните штепсель из розетки;
- перекройте кран подачи воды;
- Iberna оснащает все свои машины кабелем с заземлением. Убедитесь в том, что электросеть имеет заземленный провод. В случае его отсутствия, необходимо обращаться к квалифицированному персоналу.

CE Аппаратура фирмы Iberna соответствует нормам ЕЭС N 89/336, 73/23 на электрооборудование;

- не касайтесь стиральной машины влажными руками и ногами;
- не работайте со стиральной машиной босиком;
- не применяйте удлинители во влажных и сырых помещениях (ванная, душевая комната).

ВНИМАНИЕ!
ТЕМПЕРАТУРА ВОДЫ
ВО ВРЕМЯ СТИРКИ
МОЖЕТ ДОСТИГАТЬ
90° C.

- прежде чем открыть крышку загрузочного люка, убедитесь в отсутствии воды в барабане.

KAPITEL 3

SIKKERHEDS
REGLER.VIGTIGT:
VEDR. RENGØRING OG
VEDLIGEHOLDELSE

- Fjern stikket fra kontakten, eller afbryd kontakten. Hvis kontakten ikke kan afbrydes, afbrydes strømmen på hovedkontakten, ved måleren.

- Luk for maskinens vandtilførsel.

● Alle elektriske apparater skal jordforbindes, jævnfør stærk strøms reglementet. Forvis Dem om at Deres apparat er jordforbundet. Skulle det ikke være tilfældet, kontakt da en Aut. El-Installatør.

MEGET VIGTIGT
Det stik der er monteret fra fabrikken, skal udskiftes med et trebenet stik, der indeholder jord, eller kobles direkte til jorden af bryder. Maskinen skal tilkobles af aut. El-Installatør. Fabrikant og Importør kan ikke drages til ansvar for skader, opstået som følge af forkert opstilling eller tilslutning.

CE Denne maskine opfylder EEC Direktiv 89/336, 73/23 med efterfølgende ændringer.

- Maskinen må ikke udsættes for vandstænk eller fugt.

- Brug ikke forlængerledninger i fugtige rum.

ADVARSEL:
UNDER VASK KAN
VANDET BLIVE OP TIL 90
GRADER VART.

- Før lågen åbnes, bør det kontrolleres at der ikke er vand i maskinen.

KAPITTEL 3

SIKKERHETSREGLER

VIKTIG: MÅ FØLGES VED
ALL RENGJØRING OG
ALT VEDLIKEHOLD

- Trekk ut støpselet.
- Skru av vanntilførselen.

● Alle Iberna-maskiner er jordet. Påse at maskinen tilkoples jorden kontakt. Tilkall en autorisert elektriker for å ordne tilkoplingen hvis dette ikke er mulig.

CE Dette apparatet oppfyller betingelsene i direktiv 89/336/EEC, 73/23/EEC med senere endringer

- Ta ikke på maskinen med våte eller fuktige hender eller føtter.

- Bruk ikke maskinen hvis du er barføtt.

- Unngå om mulig å bruke skjøteledninger i våtrom, og vis ekstrem forsiktighet hvis dette ikke er til å unngå.

ADVARSEL: UNDER
VASKEPROGRAMMET
KAN VANNET NÅ EN
TEMPERATUR PÅ OPPTIL
90° C.

- Før du åpner døren til vaskemaskinen, påse at det ikke er vann igjen i trommelen.

● Gebruik geen verdeelstekkers of meervoudige contactdozen.

● Laat de apparaten niet zonder adequaat toezicht gebruiken door kinderen of door iemand die daar niet bekwaam genoeg voor is.

● Trek niet aan de elektriciteitsdraad of aan het apparaat zelf om de stekker uit het stopcontact te halen.

● Stel het apparaat niet bloot aan atmosferische invloeden (regen, zon, etc.)

● Als u het apparaat wilt verplaatsen til het dan nooit op aan de knoppen of aan de wasmiddellade.

● Laat tijdens het verplaatsen de vuldeur niet tegen de steekwaggen steunen.

● Als u het apparaat op een ondergrond met een hoog polig tapijt zet, controleer dan of de opening aan de onderkant vrij blijft.

● Til het apparaat op zoals in de schets is aangegeven.

● Ingeval van storing en/of niet goed functioneren: zet de wasautomaat uit, draai de watertoevoerkraan dicht en kom verder niet aan het apparaat. U hoeft alleen maar contact op te nemen met een IBERNA Service Dienst voor eventuele reparaties en vraag om originele IBERNA onderdelen. Als deze regels niet worden opgevolgd zou de veiligheid van het apparaat in gevaar gebracht kunnen worden.

● Als de (hoofd) aanvoerslang beschadigd is, moet deze worden vervangen door een speciale kabel die verkrijgbaar is bij de after sales afdeling van IBERNA (Gias Service).

● Gerät nicht an Adapter oder Mehrfachsteckdosen anschließen.

● Achten sie darauf, daß Kinder nicht unbeaufsichtigt am Gerät hantieren.

● Ziehen Sie den Stecker immer am Stecker selbst aus der Steckdose.

● Setzen Sie das Gerät keinen Witterungseinflüssen (Regen, Sonne usw.) aus.

● Das Gerät niemals an den Schaltknöpfen oder am Waschmittelbehälter anheben.

● Während des Transportes mit einer Sackkarre das Gerät nicht auf das Bullauge lehnen.

Wichtig!
Falls Sie das Gerät auf einen Teppich oder Teppichboden aufstellen, achten Sie darauf, daß die Lufteinlässe am Boden des Gerätes nicht verstopft werden.

● Stets, wie auf der Zeichnung dargestellt, zu zweit anheben.

● Bei eventuellen Defekten und Fehlfunktionen das Gerät abschalten, die Wasserzufuhr unterbrechen und die Waschmaschine nicht gewaltsam öffnen. Bei anfallenden Reparaturen wenden Sie sich bitte ausschließlich an die Kundendienststelle der Firma IBERNA und bestehen Sie auf die Verwendung von Originalersatzteilen. Die Nichtbeachtung der o.a. Vorschriften kann zur Beeinträchtigung der Geräte sicherheit führen.

● Wenn das Gerät einmal ausgedient hat, entsorgen Sie es bitte ordnungsgemäß über Ihren Fachhändler oder die kommunalen Entsorgungseinrichtungen.

● Sollte das Netzkabel beschädigt sein, muß dieses mit dem speziellen Netzkabel ersetzt werden, das vom Gias-Kundendienst zur Verfügung gestellt werden kann.

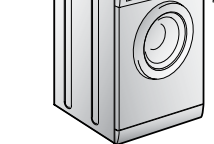
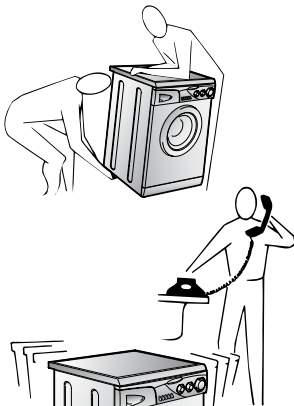
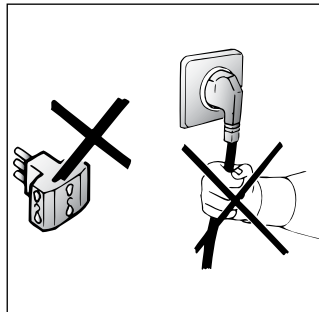

● не пользуйтесь тройниками и переходниками;

● не позволяйте детям, инвалидам пользоваться машиной без Вашего наблюдения;

● не тяните за кабель машины и саму машину для отключения ее от электросети;

● не оставляйте машину в условиях атмосферных воздействий (дождь, солнце и т.п.);

● при транспортировке не опирайте машину ее люком на тележку;

Важно!

В случае установки машины на полу, покрытом ковром или ворсистым покрытием, необходимо обратить внимание на то, чтобы вентиляционные отверстия расположенные снизу машины, не были закрыты ворсом.

● поднимайте машину вдвоем, как показано на рисунке;

● в случае неисправности или плохой работы машины, отключите ее, закройте кран подачи воды и не пользуйтесь ею. Для возможного ремонта обращайтесь только в центр техобслуживания IBERNA и требуйте использования оригинальных запчастей.

Несоблюдение этих норм может привести к нарушению безопасности машины.

● Если кабель питания поврежден, необходимо заменить его специальным кабелем, который можно найти в службе технического обеспечения.

● Brug ikke adaptore, eller multistik.

● Lad ikke børn betjene maskinen, uden behørigt opsyn.

● Træk aldrig i apparatets ledning, hverken for at trække stikket ud af kontakten, eller for at flytte maskinen.

● Efterlad ikke maskinen udsat for regn, eller direkte sol.

● Hvis apparatet skal flyttes, løft da aldrig i knapper og sæbeskuffe.

Vigtig:

Hvis maskinen skal stå på et tæppe, pas da på ikke at blokere for ventilation under maskinen.

● Hvis maskinen skal flyttes eller løftes, sørg da for at være to personer, som vist på ill.

● Hvis maskinen går i stå eller ikke virker korrekt. Følg instruktionerne i afsnittet Fejlsøgning. Hvis dette ikke hjælper kontakt de Aut. IBERNA Service. Reparationer skal altid udføres af Aut. IBERNA Service center. Anvend altid originale reservedele. I modsat fald bortfalder enhver form for garanti fra Fabrikant og Importør.

● Hvis ledningen (til strømnettet) beskadiges, skal den erstattes med en bestemt ledning, som kan købes hos et autoriseret servicecenter.

● Bruk ikke adaptore eller "tjuvkontakter".

● Maskinen må ikke brukes av barn eller ukyndige uten nødvendig tilsyn.

● Trekk alltid i selve støpselet, ikke i ledningen eller vaskemaskinen.

● La ikke vaskemaskinen bli utsatt for regn, sol eller andre værpåvirkninger.

● Løft aldri vaskemaskinen etter knappene eller vaskemiddelbeholderen.

● Ved transport må ikke vaskemaskinens dør lenes mot transporttrallen.

Viktig!

Hvis vaskemaskinen plasseres oppå et teppegulv, må man påse at luftventilene i bunnen ikke blir blokkert.

● Vær alltid to personer ved løfting av vaskemaskinen, som vist på tegningen.

● Hvis vaskemaskinen er defekt, eller ikke virker som den skal, slå av maskinen, steng vanntilførselen og gjør ingen inngrep i maskinen. Ta kontakt med en IBERNA-representant ved eventuelle reparasjoner, og bruk originale IBERNA-reservedeler. Hvis ikke, kan sikkerheten ved maskinen bli redusert.

● Dersom strømledningen (til strømnettet) skades, må den erstattes med en bestemt ledning som kan fåes hos et autorisert.

NL

HOOFDSTUK 4

DE

KAPITEL 4

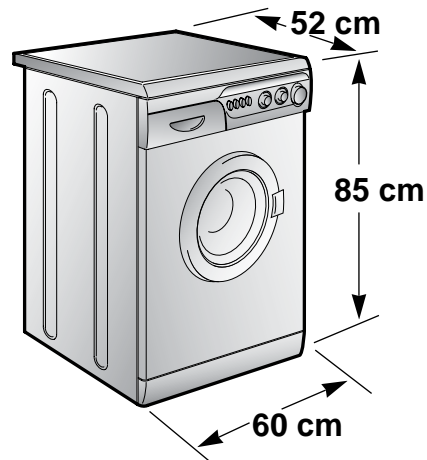

RU

ПАРАГРАФ 4

DA

KAPITEL 4

NO

KAPITEL 4

CAPACITEIT DROOG WASGOED	FASSUNGSVERMÖGEN TROCKENWÄSCHE	kg	4,5
NORMAAL WATER NIVEAU	WASSERSTAND NORMAL.	l	8÷15
AANSLUITWAARDE	GESAMTANSCHLUBWERT	W	2150
ENERGIEVER BRUIK (PROGRAMMA 2)	ENERGIEVERBRAUCH (PROGRAMM 2)	kWh	1,75
STROOMSTERKTE VAN DE ZEKERING	ABSICHERUNG	A	10
CENTRIFUGE (t/min.)	SCHLEUDERDREHZAHL (U/Min.)	giri/min.	1200
DRUK HYDRAULISCHE POMP	WASSERDRUCK	MPa	min. 0,05 max. 0,8
NETSPANNING	SPANNUNG	V	230

Загрузка (сухого белья)	KAPACITET	MAX VASKEMENGDE TØRRVASK
Нормальный уровень воды	VANDSTAND NORMAL	NORMALT VANNIVÅ
Потребляемая мощность	TILSLUTNINGS EFFEKT	FULL EFFEKT
Потребление энергии (программа 2)	ENERGI FORBRUG (PROG. 2)	STRØMFORBRUK (PROG. 2)
эл. предохранитель	FORSIKRING (Amp.)	SIKRING I STRØMTILFØRSEL-SKRETSEN AMPERE
Скорость вращения центрифуги (об./мин)	CENTRIFUGERINGS HASTIGHED (Omd/min)	OMDREININGSTALL SENTERIFUGE (omdr./min.)
Давление в гидравлической системе	VANDTRYK.	VANNTRYKK
Напряжение в сети	DRIFT SPÆNDING	STRØMSPENNINGEN

HOOFDSTUK 5

IN ELKAAR ZETTEN
EN INSTALLEREN

Breng de machine zonder de onderkant van de verpakking dicht bij de plaats waar hij komt te staan.

Knip het ringetje waarmee de slang en de snoer vast zit door.

Draai de middelste schroef (A) los; draai de vier schroeven aan de zijkant (B) los en verwijder het dwarsstuk (C).

Houd het apparaat schuin naar voren, verwijder de plastic zakken en haal voorzichtig de twee polystyreen blokken aan de zijkanten eraf door ze naar beneden te trekken.

Stop de afsluitdopjes in de gaatjes (deze bevinden zich in de bijgeleverde enveloppe).

WAARSCHUWING:
ZORG ERVOOR DAT HET
VERPAKKINGSMATERI-
AAL BUITEN HET BEREIK
VAN KINDEREN BLIJFT
OMDAT DAT GEVAAR
KAN OPLEVEREN.

KAPITEL 5

INBETRIEBNAHME
INSTALLATION

*Gerät ohne
Verpackungsunterteil in die
Nähe des Aufstellungsortes
bringen.*

*Lösen Sie die Klammern der
Schlauchbefestigung.*

*Schrauben Sie die
Mittelschraube (A) und die 4
Seitenschrauben (B) ab und
entfernen Sie die
Transportquerstrebe (C).*

*Neigen Sie das Gerät nach
vorne. Ziehen Sie die
Plastikfüßen, die 2 Styropor-
Stangen enthalten, nach
unten heraus.*

*Schließen Sie die Öffnung
mit Hilfe des Stöpsels (der im
Beipack mitgeliefert wird).*

ACHTUNG:
DIE VERPACKUNG IST IN
DEN HÄNDEN VON
KINDERN EINE
GEFAHRENQUELLE. BITTE
ENTSORGEN SIE DAS
VERPAKKUNGS-
MATERIAL
ORDNUNGSGEMÄß.

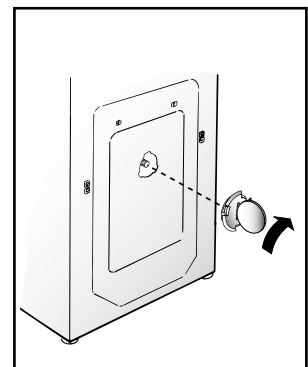
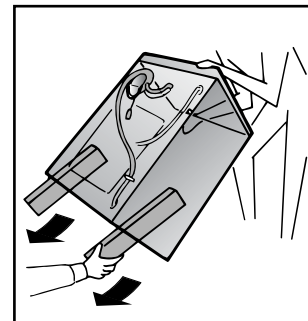
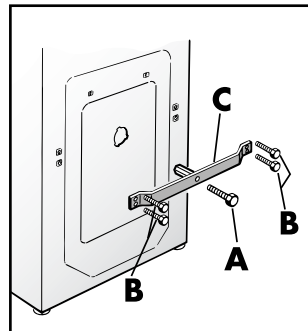
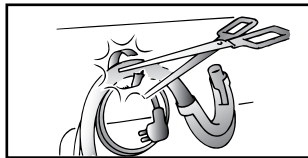
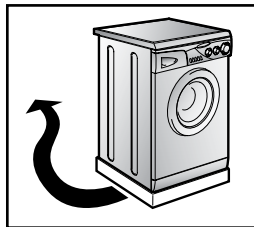

ПАРАГРАФ 5

УСТАНОВКА

Поместите машину вблизи места ее использования без подставки и упаковки.

Отрежьте ленты, крепящие шланг.

Откройте центральный болт (A), 4 боковых болта (B) и отсоедините траверсу (C).

Наклоните машину вперед и вытащите два пластиковых пакета, содержащих два защитных элемента из полистирола, потянув вниз.

Закройте отверстие пробкой, которая находится в пакете с инструкцией.

ВНИМАНИЕ!
НЕ ОСТАВЛЯЙТЕ
ЭЛЕМЕНТЫ
УПАКОВКИ ДЕТЯМ
ДЛЯ ИГР.

KAPITEL 5

OPSTILLING OG
TILSLUTNING.

Flyt maskinen tæt til dens endelige placering, uden transportkasse.

Klip binderen der holder slangerne over.

Afmonter centerskruen (A), Afmonter de fire skruer (B), og fjern tvær stiveren (C).

Læn maskinen fremover, og fjern de to plastik poser der indeholder polystyren blokkene, ved at tage fat og trække nedad.

Monter dækpladen i hullet bag på maskinen, som vist på tegningen. Dækpladen findes i konvolutten inden i maskinen.

ADVARSEL:
INDPAKNINGSMATERI-
ALER PLASTIK - FOLIE -
POLYSTYREN O.S.V. KAN
VÆRE FARLIGT FOR
MINDRE BØRN, OG BØR
FJERNES UMIDDELbart
EFTER UDPAKNING.

KAPITTEL 5

MONTERING OG
OPPSTARTING

Flyt maskinen tæt til dens transportsikringen til et sted nær der hvor den skal stå.

Kutt klemmene som fester røret.

Skru ut skruen i midten (A), de 4 skruene på siden (B) og fjern tverrstykket (C).

Vippmaskinen litt forover. Trekk av plastposene som inneholder de to isoporblokkene på siden ved å trekke dem nedover.

Lukk åpningen ved hjelp av pluggen som følger med i posen med bruksanvisningen.

ADVARSEL:
EMBALLASJEN MÅ
OPPBEVARES
UTILGJENGELIG FOR
BARN, DA DEN KAN
VÆRE FARLIG.

NL

Bevestig het geribbelde materiaal op de bodem, zoals op de figuur.

Verbind de watertoevoerslang met de waterkraan.

Het apparaat moet aangesloten worden aan de waterkraan met behulp van de watertoevoerslang. Maak gebruik van de nieuwe watertoevoerslang, gebruik niet de oude!

BELANGRIJK: DRAAI DE WATERKRAAN NIET OPEN

Zet de wasmachine dicht tegen de muur aan. Let er op dat er geen bochten of vernauwingen in de buis zitten.

Het is het beste om de afvoerslang aan te sluiten op een vaste afvoer met een doorsnee die groter is dan die van de afvoerslang en op een hoogte van minstens 50 cm. Gebruik zonodig de bijgeleverde slanggeleider.

DE

Befestigen Sie die gewellte Bodenplatte wie in der Abbildung dargestellt.

Den Zulaufschlauch an den Wasserhahn anschließen.

Das Gerät muß an die Wasserversorgung mit neuen Schläuchen angeschlossen werden. Alte Schläuche dürfen nicht wiederverwendet werden.

ACHTUNG: WASSERHAHN NOCH NICHT ÖFFNEN.

Die Waschmaschine an die Wand rücken, darauf achten, daß der Schlauch nicht verkrümmt oder eingeeengt wird.

Ablaufschlauch am Wannenrand befestigen, oder an einem festen Abfluß von mindestens 50 cm Höhe anbringen, dessen Durchmesser größer ist als der des Waschmaschinenschlauchs. Falls erforderlich den mitgelieferten starren Rohrbogen benutzen.

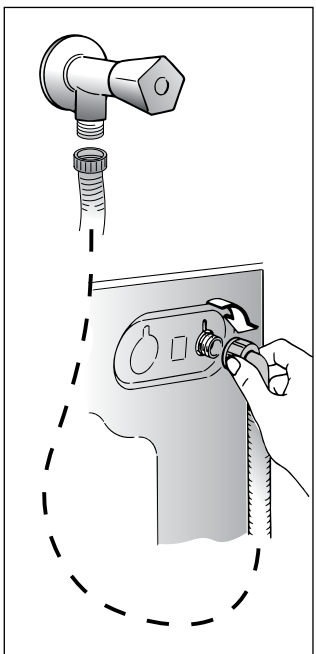
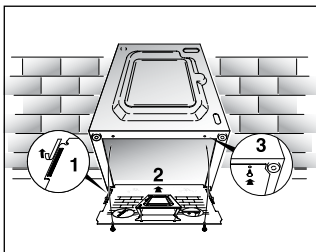

RU

Закрепите лист гофрированного материала на дне, как показано на рисунке.

Присоедините трубу к водопроводному крану и к машине.

Прибор должен быть подсоединен к водопроводу при помощи новых соединительных шлангов. Не используйте старые шланги и соединения.

Внимание! Не открывайте водопроводный кран.

Придвиньте машину к стене, обращая внимание на то, чтобы отсутствовали перегибы, зажимы труб, закрепите сливную трубу на борту раковины или лучше к канализационной трубе с минимальной высотой и над уровнем пола 50 см и диаметром больше диаметра сливной трубки.

В случае необходимости используйте жесткое устройство для сгиба сливной трубы.

DA

Monér den porøse bundplade som vist på tegningen.

Forbind tilgangs slangen til hanen.

Når maskinen opstilles, anbefaler vi at De anvender den med leverede nye vand tilslutnings slange, I stedet for den gamle tilslutnings slange som sad på Deres gamle apparat.

VIGTIGT: LUK IKKE OP FOR HANEN.

Placer maskinen der hvor den permanent skal stå. Placer afløbs slangen over kanten på vasken eller badekarret, pas på at slangen ikke vrider eller er knækket sammen.

Det er endnu bedre at forbinde afløbet til en fast installation. Røret som slangen skal hægtes i skal have en diameter der er større end selve afløbs slangen. Højden på den faste installation skal være min. 60 cm over sulvet. For at undgå at slangen knækker, kan denne monteres i den medfølgende bøjning.

NO

Fest den korrugerte bunnplaten som vist på figuren.

Kopli vannrøret til kranen.

Når maskinen skal oppstilles anbefaler vi at De bruker den leverte nye vanntilslutningsslangen, i stedet for den gamle tilslutningsslangen som satt på det gamle apparatet.

VIKTIG: SKRU IKKE PÅ VANNET.

Plasser vaskemaskinen opp mot veggen. Hekt utløpsrøret til kanten av badekaret, og påse at det ikke er noen knekker eller innsnevringer på røret.

Det er best å kople utløpsrøret til et fast utløp med større diameter enn utløpsrøret og en høyde på minst 50 cm. Bruk om nødvendig plastrøret som følger med.

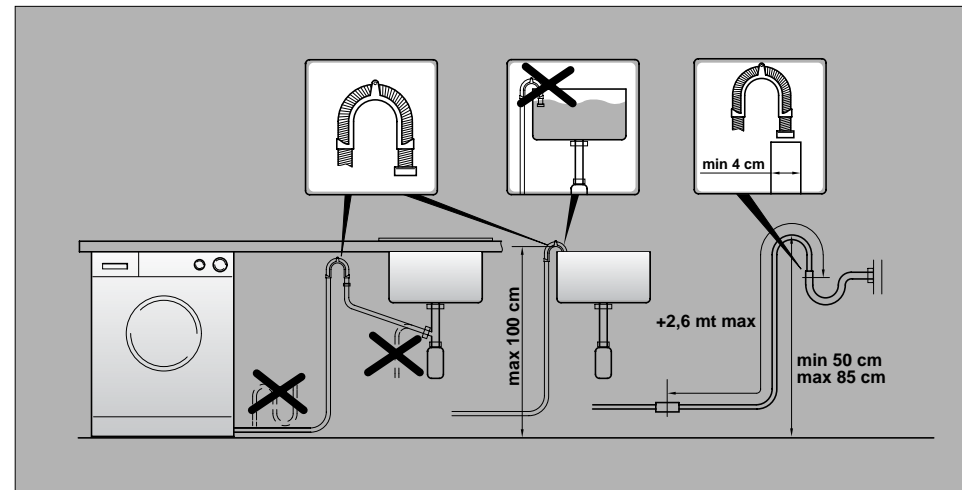
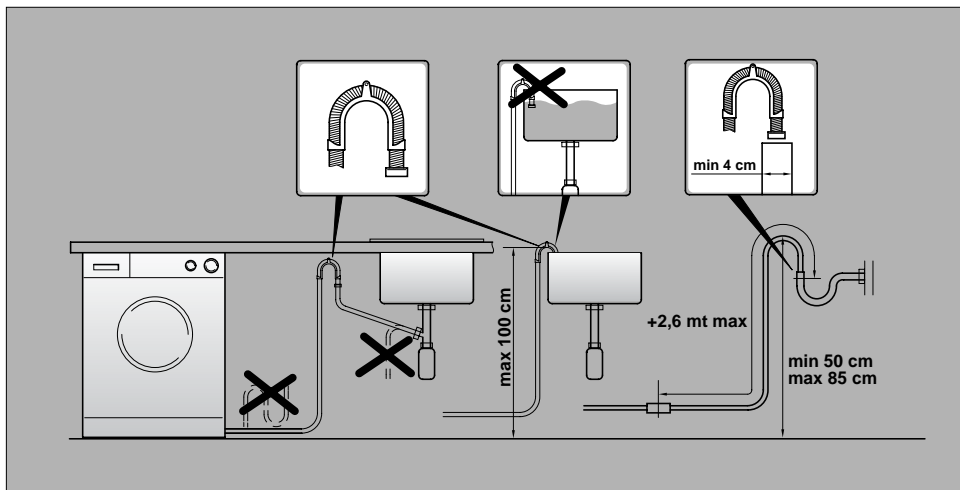

NL

Zet de machine waterpas door middel van de voorvoetjes.

a) Kontra moer losdraaien

b) Apparaatwaterpas zetten m.b.v. verstelbare voeten (maak eventueel gebruik van een waterpas)

c) Kontra moer weer vastdraaien.

Zorg er voor dat de Aan/uit toets (C) niet is ingedrukt.

Controleer of alle knoppen op "0" staan en of de vulder gesloten is.

Steek de stekker in het stopcontact.

Na installatie, plaatst u het apparaat zo, het stopcontact makkelijk toegankelijk is.

Druk de startknop (C) in. Het 'aan' lampje (G) gaat nu branden. Als het lampje niet brand kijk dan bij Hoofdstuk: Storingzoeker.

DE

Ausrichten der Maschine über die vorderen Verstellfüße

a) Kontermuttern im Uhrzeigersinn lösen.

b) Standfuß einregulieren, bis das Gerät genau ausgerichtet ist (möglichst mit der Wasserwaage justieren!).

c) Kontermuttern (gegen den Uhrzeigersinn) festziehen.

Wichtig: Sollte das Gerät auf einen Sockel aufgestellt werden, ist es durch eine Sockelbefestigung zu sichern. Erkundigen Sie sich bitte hierfür im Fachhandel. Der Hersteller haftet nicht für unsachgemäße Aufstellung und Installation.

Sicherstellen, daß die Start-Stop-Taste (C) nicht gedrückt ist.

Sicherstellen, daß alle Schalter auf "0" stehen, und das Bullauge geschlossen ist.

Stecker einstecken.

Nach der Installation muß der Anschluß zugänglich sein.

Bei Betätigen der "START" Taste leuchtet die Leuchtanzeige auf. Sollte dies nicht der Fall sein, bitte im Kapitel "Fehlersuche" nachsehen.

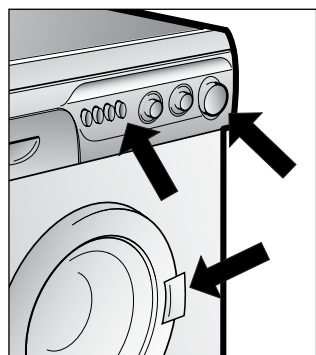
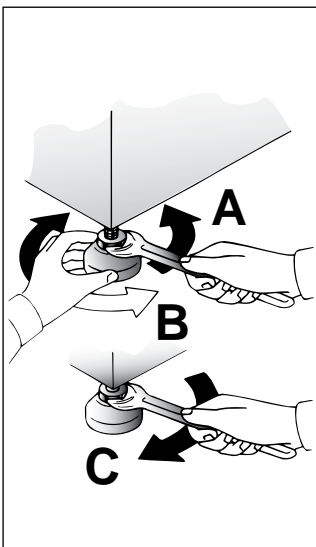

RU

Установите машину по уровню с помощью передних ножек.

a) поверните по часовой стрелке гайку, чтобы разблокировать винт ножки.

b) вращая ножку, поднимите или опустите машину до хорошей ее опоры на пол.

c) заблокируйте винт ножки, затянув гайку против часовой стрелки до упора.

Убедитесь в том, чтобы клавиша вкл/выкл C не была нажата.

Убедитесь в том, чтобы все ручки находились в положении 0, а люк закрыт.

Включите вилку в розетку.

После подсоединения прибор должен быть расположен таким образом, чтобы розетка была доступной.

Нажмите на клавишу (C) вкл/выкл, при этом загорится индикатор работы G. Если индикатор не загорится, ищите неисправность.

DA

Juster maskinen med de forreste ben.

a) Contra møtrikken løsnes.

b) Drej de justerbare ben indtil maskinen står plant og fast.

c) Spænd contra møtrikken igen.

Kontroller at maskinens ON/OFF knap ikke er aktiveret.

Kontroller at programvælgeren står på "0", og at lågen er lukket.

Forbind maskinen til El-Installation.

Maskinens elektriske tilslutning bør foretages til en stikkontakt eller tilslutningsdåse som er tilgængelig uden at det er nødvendigt at fjerne maskinen først.

Tryk startknappen "C" ind. Når knappen trykkes ind skal kontrollampen "G" tænde. Hvis lampen ikke tænder, følg da instruktionerne i afsnittet fejlsøgning.

NO

Reguler føttene foran slik at maskinen står jevnt.

a) Drei mutteren med urviserne for å løsne justeringskruen.

b) Drei foten for å heve eller senke den til den står solid på gulvet.

c) Lås foten i stilling ved å skru fast igjen mutteren ved å dreie mot urviserne.

Se etter at av/på-knappen (C) ikke er trykket inn.

Se etter at alle bryterne står på "0" og at vaskemaskinens dør er lukket.

Sett støpselet i kontakten.

Den elektriske tilslutningen til maskinen bør være til en stikkontakt eller skjøteledning som er tilgjengelig uten at man behøver å fjerne maskinen først.

Trykk på startknappen (C). En lampe (G) viser at maskinen er på. Hvis denne lampen ikke lyser, se kapitlet "Feilsøking".

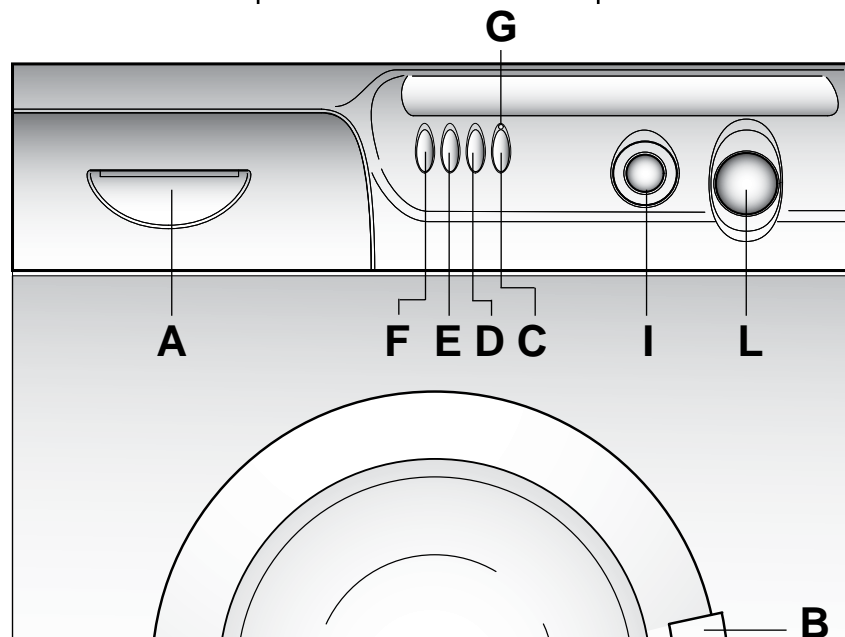
BEDIENINGSPANEEL

Wasmiddelbakje

Deurgreep

Aan/uit Toets

Toets "Antikreuk"

Toets om centrifuge uit te schakelen

Toets "Extra spoelen"

"In werking" lampje

Knop instellen temperatuur wasprogramma

Programmaknop wassen

BEDIENUNGSELEMENTE*Waschmittelbehälter**Griff Türöffnung**Start/Stop Taste**Leichtbügel-Taste**Schleuder-Aus-Taste**Taste Extraspülen**Leuchtanzeige "Betrieb"**Temperaturwahlschalter**Waschprogrammwahl-schalter*

A

B

C

D

E

F

G

I

L

Описание команд

Контейнер для моющих средств

Ручка открывания люка

Клавиша вкл/выкл

Кнопка БЕЗ СКЛАДОК

Клавиша отключения центрифуги

Клавиша "экстра полоскания"

Светящийся индикатор "машина вкл"

Ручка регулировки температуры стирки

Ручка программ стирки

FUNKTIONS OVERSIGT*Sæbe skuffe**Dør håndtag**Tænd/sluk knap**Anti krøl knappen**Knap for unkladelse af centrifugering**Knap for ekstra skyl**Kontrol lampe for drift**Variabel termostat**Timer knap for valg af program*KONTROLLPANEL

Beholder for vaskemiddel

Lukeåpner

Av/på-knapp

Antikrøll knappen



Utkopling av sentrifuge



Ekstra skylle knapp

Varsellampe for "på"

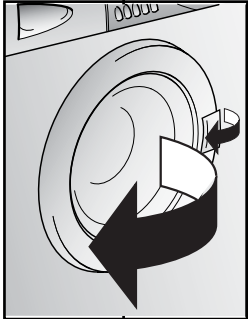
Innstilling av vasketemperatur

Tidsur for vaskeprogrammer

<p style="text-align: center;">NL</p> <p style="text-align: center;"><u>BEDIENINGSPANEEL</u></p>	<p style="text-align: center;">DE</p> <p style="text-align: center;"><u>BESCHREIBUNG DER BEDIENELEMENTE</u></p>			<p style="text-align: center;">RU</p> <p style="text-align: center;"><u>НАЗНАЧЕНИЕ КНОПОК</u></p>	<p style="text-align: center;">DA</p> <p style="text-align: center;"><u>BESKRIVELSE AF FUNKTIONER</u></p>	<p style="text-align: center;">NO</p> <p style="text-align: center;"><u>OVERSIKT OVER KONTROLLER</u></p>
<p>DEURGREEP Om de vuldeur te openen handel zoals bijgaande tekening aangeeft.</p> <div style="border: 1px solid black; padding: 5px; margin-top: 10px;"> <p>BELANGRIJK: EEN SPECIALE VEILIGHEIDSVERGRENDELING ZORGT ERVOOR DAT DE VULDEUR NA AFLOOP VAN HET WASPROGRAMMA NIET OPEN KAN. WACHT NA HET CENTRIFUGEREN NOG 2 MINUTEN VOOR U DE VULDEUR OPENT.</p> </div>	<p>GRIFF TÜRÖFFNUNG <i>Um die Tür zu öffnen, drücken Sie auf dem Griff, wie in der Zeichnung abgebildet.</i></p> <div style="border: 1px solid black; padding: 5px; margin-top: 10px;"> <p>ACHTUNG: DIE SICHERHEITSTÜR-VERRIEGELUNG VERHINDERT DAS SOFORTIGE ÖFFNEN DES BULLAUGES NACH BEENDIGUNG DES WASCHPROGRAMMS. WARTEN SIE DAHER NACH DEM LETZTEN SCHLEUDERN CA. ZWEI MINUTEN, BEVOR SIE DIE TÜR ÖFFNEN.</p> </div>	<p>B</p> 		<p>Ручка открывания люка Для того, чтобы открыть люк, потяните ручку как показано на рис.</p> <div style="border: 1px solid black; padding: 5px; margin-top: 10px;"> <p>Внимание! Специальное устройство безопасности не позволяет немедленно открыть люк в конце стирки. В конце фазы отжима центрифугой следует подождать 2 минуты, прежде чем открыть люк.</p> </div>	<p>DØR HÅNDTAG <i>Lågen åbnes ved at dreje grebet som vist i Fig.</i></p> <div style="border: 1px solid black; padding: 5px; margin-top: 10px;"> <p>ADVARSEL: ET SIKKERHEDSRELÆ FORHINDRER LÅGEN I AT KUNNE ÅBNES UMIDDELBART EFTER ENDT VASK, EFTER STOP SAMT UNDER CENTRIFUGERING. VENT 2 MIN. OG LÅGEN KAN ÅBNES.</p> </div>	<p>LUKEÅPNER Trekk ut i håndtaket for å åpne luken.</p> <div style="border: 1px solid black; padding: 5px; margin-top: 10px;"> <p>VIKTIG: DØREN ER UTSTYRT MED EN SPEIELL SIKRING SOM GJØR AT DEN IKKE ÅPNER SEG STRAKS VASKINGEN/SENTRIFUGERINGEN ER FERDIG. EFTER SENTRIFUGERING, VENT OPPTIL 2 MINUTTER FØR DU ÅPNER DØREN.</p> </div>
<p>AAN/UIT TOETS</p>	<p>START/STOP TASTE</p>	<p>C</p> 	<p>Кнопка Вкл/Выкл</p>	<p>TÆND/SLUK KNAF</p>	<p>AV/PÅ-TAST</p>	
<p>TOETS "ANTIKREUK"</p> <p>Dit programma is bedoeld om het kreuken van uw wasgoed te beperken. U kunt een wasprogramma selecteren dat past bij het te wassen wasgoed, dit is afhankelijk van de weefsels en van de graad van vervuiling. Bij gemengde weefsels neemt de watertemperatuur tijdens het wassen geleidelijk af. De trommel stopt met draaien als het water afgepompt wordt en het programma eindigt met centrifugeren met een laag toerental. Voor fijne was, met uitzondering van wol, worden dezelfde fases doorlopen als bij gemengde weefsels. Er zijn echter wel twee verschillen: de fase waarbij het water geleidelijk wordt afgekoeld ontbreekt en er wordt een andere fase aan toegevoegd: na de laatste spoeling blijft de kuip vol met water.</p>	<p>TASTE LEICHTBÜGELN</p> <p><i>Diese Funktion reduziert die Knitterbildung durch die individuelle Wahl der Programme und der Wäscheart. Im besonderen für Mischgewebe sorgt die Kombination der langsamen Abkühlphase verbunden mit dem Stillstand der Wäsche während des Abpumpens und einem Schon Schleudern für die optimale Schonung der Wäsche. Für die Feinwäsche, mit Ausnahme der Wolle, sind die Phasen wie bei Mischgewebe beschrieben, mit Ausnahme der Abkühlphase unter Hinzunahme des Wasserstops nach dem letzten Spülgang. Für die Koch- und Buntwäsche und im Wollprogramm dient diese Taste ausschließlich als Spülstop, um die Fasern zu glätten.</i></p>	<p>D</p> 	<p>Кнопка БЕЗ СКЛАДОК</p> <p>Эта функция позволяет свести до минимума образование складок на одежде в процессе стирки путем выбора программы стирки и типа стираемого белья.</p> <p>Например, для смешанного типа белья эффект достигается таким образом: постепенное уменьшение температуры воды, при смене воды барабан не вращается, очень деликатный отжим – все это позволяет обойтись без глажения белья после стирки.</p> <p>Для деликатного белья, за исключением изделий из шерсти, фазы стирки следуют в том же порядке, что и при стирке смешанного белья, только уже без постепенного уменьшения температуры воды, да еще добавляется фаза отстоя воды в барабане после последнего полоскания..</p>	<p>ANTI KRØL KNAPPEN</p> <p><i>I normal vaskeprogrammets slutning vil det varme vaskevand blive tilsat koldt vand, og ved udpumpningen vil tromlen stå stille, herefter vil maskinen centrifugere let. Hermed mindskes krøllingen væsentlig, idet tøjet krøller nemt i varmt vand men ikke i koldt, og den lette centrifugering sikrer at søberesterne kommer ud af tøjet.</i></p> <p><i>I skåne vaskeprogrammer stopper programmet med vand i maskinen og den lette centrifugering udelukkes.</i></p> <p><i>I farvægte tekstiler og ullprogrammet vil anti krøl knappen kun medføre at programmet stopper med vand i maskinen.</i></p>	<p>ANTIKRØLL KNAPPEN</p> <p>I slutten av normale vaskeprogrammer vil det varme vaskevannet bli tilsatt kaldt vann. Ved utpumpningen vil trommelen stå stille, og maskinen vil sentrifugere lett. Hermed minskes krøllingen vesentlig, da tøyet krøller lett i varmt vann men ikke i kaldt, og den lette sentrifugeringen sikrer at søperestene kommer ut av tøyet.</p> <p>I skåne vaskeprogrammer stopper programmet med vann i maskinen og den lette sentrifugeringen utelukkes.</p> <p>I fargeekte tekstiler og ullprogrammet vil antikrøll knappen kun medføre at programmet stopper med vann i maskinen.</p>	

<p>NL</p> <p>Voor sterke weefsels en wol is een speciaal wasprogramma ontworpen. Bij dit programma blijven de weefsels na de laatste spoeling in het water liggen.</p> <p>Om het wasprogramma van sterke weefsels, fijne weefsels en wol te beëindigen, heeft u twee mogelijkheden:</p> <ul style="list-style-type: none"> - Druk op de 'kreukvrij'-knop om het programma te beëindigen hierdoor wordt het water afgepompt. Of U eindigt het programma met alleen het afpompen van het water: - Zet de machine uit door op de aan/ uit knop te drukken - Draai de programmaknop naar programma "Z" - Druk de aan/ uit knop weer in (het water wordt afgepompt) 	<p>DE</p> <p><i>Um die Koch- und Buntwäsche, Feinwäsche bzw. das Wollprogramm zu beenden, können Sie wie folgt vorgehen:</i> <i>Beenden Sie die Funktion Leichtbügel, um das Programm mit Abpumpen und Schleudern zu beenden.</i> <i>Zur Beendigung des Programms nur durch Abpumpen:</i> <i>Schalten Sie das Gerät am Ein/Aus Schalter aus.</i> <i>Wählen Sie das Programm Z.</i> <i>Schalten Sie das Gerät wieder ein.</i></p>			<p>RU</p> <p>При выборе программы для стирки "шерсти" или прочных тканей эта кнопка позволяет оставить белье в воде после последнего полоскания, чтобы волокна хорошенько расправились.</p> <p>По окончании циклов стирки прочных тканей, деликатных тканей или "шерсти" можно выполнять следующие операции:</p> <ul style="list-style-type: none"> - Отжать кнопку БЕЗ СКЛАДОК чтобы остановить программу после слива воды или отжима. <p>Или завершить цикл на этапе слива воды:</p> <ul style="list-style-type: none"> - Выключить машину кнопкой ВКЛ/ВЫКЛ, - Установить программу Z - Включить машину кнопкой ВКЛ/ВЫКЛ 	<p>DA</p> <p><i>Efter farveagte tekstiler, skåne- og uld programmet kan udtømningen foretages ved at frakoble anti krøl knappen og programmet vil afslutte normalt, eller ved at vælge program Z som alene pumper vandet ud.</i> <i>Hvis Z vælges gøres følgende: tryk tænd/sluk knappen, drej program vælgeren hen på Z, og genstart ved at trykke på tænd/sluk knappen igen.</i></p>	
<p>TOETS OM CENTRIFUGE UIT TE SCHAKELEN</p> <p>Om kreuken van weefsels te voorkomen kunt u met deze toets de centrifugegang na alle wasprogramma's uitschakelen.</p>	<p>SCHLEUDER-AUS-TASTE</p> <p><i>Bei gedrückter Taste erscheint im Kontrollfester ein gekreuztes Schleuderzeichen. In den Programmen für widerstandsfähige Gewebe findet somit keine Schleuderung statt. Die Schleuder-Aus-Taste wird empfohlen bei pflegeleichter Kochwäsche sowie Cottonova (90°C), Bunt-und Mischgeweben (60°C).</i></p>	<p>E</p>		<p>Клавиша отключения центрифуги</p> <p>Нажав на эту клавишу, Вы отключите все программы отжима белья. Эта операция полезна на программах стирки с температурой 90°C и 60°C белья, прошедшего особую отделку (плиссе, гофре и пр.) или изделий из смесовых синтетических волокон.</p>	<p>KNAP FOR UNDLADELSE AF CENTRIFUGERING</p> <p><i>Ved at trykke denne knap ind er det muligt at overspringe centrifugeringen, på alle programmer. Dette anbefales ved programmer med 90 °C og 60 °C ved ønskes at vaske strygefrit eller Syntetiske tekstiler på et normalprogram.</i></p>	<p>UTKOPLING AV SENTRIFUGE</p> <p>Ved å trykke på denne tasten er det mulig å kople ut sentrifugeringen i alle programmer. Dette anbefales ved programmer med 90 °C og 60 °C ved spesielle stoffer (som cottonova og stoffer med fast press), samt blandete ømtålige stoffer.</p>
<p>TOETS "EXTRA SPOELEN"</p> <p>Door deze toets in te drukken wordt er bij elke spoeling meer water toegevoegd of een extra spoeling toegevoegd. Dit is vooral belangrijk voor mensen met een gevoelige huid.</p>	<p>TASTE EXTRASPÜLEN</p> <p><i>Mit dieser Taste wird zum Spülen mehr Wasser verwendet oder ein zusätzlicher Spülgang zugefügt. Dies ist besonders wichtig für Personen mit empfindlicher oder allergischer Haut.</i></p>	<p>F</p>		<p>Клавиша "экстра полоскания"</p> <p>При выборе этой функции, в зависимости от установленной программы стирки, ополаскивание производится большим количеством воды, либо производится повторно. Это особенно важно для людей с чувствительной кожей, а также страдающих аллергией.</p>	<p>KNAP FOR EKSTRA SKYL</p> <p><i>Afhængigt af det valgte program vil der blive tilsat mere vand til skyllingerne, eller tilføjet flere skyllinger. Kan være nyttigt for mennesker med overfølsomhed, eller til baby tøj.</i></p>	<p>EKSTRA SKYLLE KNAPP</p> <p>Avhengig av hvilket program man har valgt, vil det bli tilsatt mer vann til skyllingene, eller tilføyet flere skyllinger. Dette er særlig viktig for personer med ømtålig hud (allergiske hudreaksjoner).</p>
<p>"IN WERKING" LAMPJE</p>	<p>LEUCHTANZEIGE "BETRIEB"</p>	<p>G</p>		<p>Светящийся индикатор "машина вкл"</p>	<p>KONTROL LAMPE FOR DRIFT</p>	<p>VARSELLAMPE "PÅ"</p>

NL

**KNOP INSTELLEN
TEMPERATUUR
WASPROGRAMMA**

**DRAAIT IN BEIDE
RICHTINGEN**

Met dit systeem is het mogelijk de gewenste temperatuur voor het wasprogramma in te stellen.

De wasprogramma's geven de maximum temperatuur aan die voor elk soort wasgoed geadviseerd wordt.

**BIJ OverschRIJDING
VAN DEZE TEMP. WORDT
AUTOMATISCH DE
GEADVISEERDE TEMP.
AANGEHOUDEN.**

DE

TEMPERATURWAHLSCHALTER

**KANN IN BEIDE
RICHTUNGEN GEDREHT
WERDEN.**

Der Thermostat dient zur Einstellung der gewünschten Waschttemperatur. In der Programmtabelle finden Sie die jeweils empfohlenen Höchsttemperaturen für die einzelnen Waschprogramme.

**ACHTUNG: HÖCHST-
TEMPERATUR NICHT
ÜBERSCHREITEN!**

I

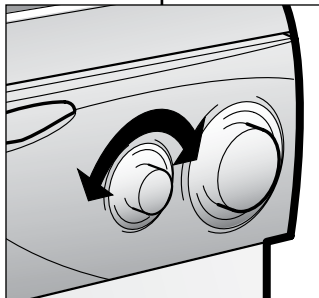

RU

**Ручка регулировки
температуры стирки**

**Допускается
вращение в обоих
направлениях.**

Эти машины имеют регулятор температуры воды, выбранной Вами для стирки. Таблица программ стирки указывает максимальную температуру, рекомендуемую для данного вида стирки.

**Внимание!
Температура,
выбираемая Вами, не
должна превышать
максимальную
температуру,
рекомендуемую
программой стирки.**

DA

VARIABEL TERMOSTAT.

**KNAPPEN KAN DREJES I
BEGGE RETNINGER**

Den trinløse termostat giver mulighed for frit at vælge den temperatur der giver det bedste resultat. Der kan altid vælges en lavere temperatur, end den programmet angiver i programoversigten. Det er ikke muligt at vælge en højere temperatur. Sker det, vil det være den temperatur der er angivet for det valgte program, der bliver anvendt.

**ADVARSEL:
VASK ALDRIG TØJ PÅ
HØJERE TEMPERATUR
END DER ER ANGIVET I
VASKEANVISNINGEN**

NO

**KONTROLL FOR
VASKETEMPERATUR**

**KAN DREIES I BEGGE
RETNINGER**

Med denne kontrollen er det mulig å redusere, men ikke øke, temperaturen i et vaskeprogram. Oversikten over programmene viser den maksimale temperaturen som anbefales i hvert vaskeprogram.

**ADVARSEL:
DENNE TEMPERATUREN
MÅ ALDRI OVERSKRIDES**

KNOP WASPROGRAMMA'S

**BELANGRIJK:
DRAAI DE KNOP ALTIJD
MET DE KLOK MEE,
NOOIT TEGEN DE KLOK
IN. DRUK DE "AAN"
TOETS (C) NIET IN
VOORDAT HET
PROGRAMMA IS
INGESTELD.**

Het overzicht geeft de wasprogramma's aan op grond van het gekozen nummer of symbool.

**BELANGRIJK: ZODRA HET
PROGRAMMA IS
GESTART KAN DE
SELECTIE ALLEEN
VERANDERD WORDEN
DOOR HET INDRUKKEN
VAN DE STARTKNOP. DAN
KUNT U HET
PROGRAMMA WIJZIGEN
EN OPNIEUW OPSTARTEN
DOOR DE STARTKNOP IN
TE DRUKKEN. DOET U DIT
ZONDER DE STARTKNOP
IN TE DRUKKEN, ZAL HET
PROGRAMMA
TERUGKEREN NAAR HET
STARTPROGRAMMA.**

PROGRAMMWAHLSCHALTER

**ACHTUNG:
DIESEN SCHALTER
NIEMALS GEGEN DEN
SONDERN IMMER IM
UHRZEIGERSINN DREHEN
UND DIE "START" TASTE
(C) ERST NACH DER
EINSTELLUNG DES
GEWÜNSCHTEN
PROGRAMMES
DRÜCKEN.**

Die Tabellen beschreiben die einzelnen Programme anhand von Nummern oder Symbolen.

**WICHTIG: DEM BEI
PROGRAMMÄNDERUNG
NACH START DES
PROGRAMMS, IST DAS
GERÄT AM EIN/AUS -
SCHALTER
AUSZUSCHALTEN.
ANSCHLIEßEND NEUES
PROGRAMM WÄHLEN.
WENN SIE DAS GERÄT
NICHT VORHER
AUSSCHALTEN GEHT DER
PROGRAMMWÄHLER
AUTOMATISCH IN DIE
URSPRÜNGLICHE POSITION.**

L

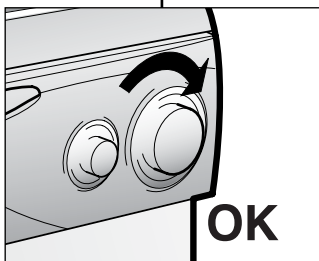
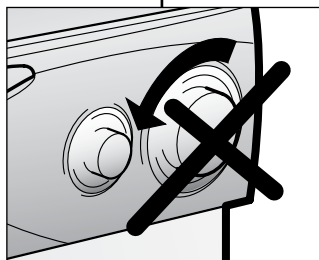

Ручка програм прання

**Увага! Не обертайте
ручку проти
годинникової стрілки і
не натискайте клавішу
"вкл/викл" (C) до
встановлення обраної
програми.**

Таблиці описують програму прання у відповідності з обраним номером чи символом.

**ВАЖЛИВО: У РАЗІ
НЕОБХІДНОСТІ ЗАМІНИТИ
ПРОГРАМУ, ЩО ВЖЕ
ЗАДАНА І ПОЧАЛА
ПРАЦЮВАТИ, ТРЕБА
ВИМКНУТИ КНОПКУ
ВВІМКНУТИ/ВИМКНУТИ
ПЕРЕД ТИМ, ЯК ВВОДИТИ
ІНШУ ПРОГРАМУ;
В ІНШОМУ ВИПАДКУ
ПРИСТРІЙ АВТОМАТИЧНО,
ЧЕРЕЗ ДЕЯКИЙ ЧАС,
ПОВЕРНЕТЬСЯ ДО
ПОЧАТКОВОЇ ПРОГРАМИ.**

**TIMER KNAP FOR VALG AF
PROGRAM**

**VIGTIGT:
DREJ ALTID
PROGRAMVÆLGEREN
MED URET. FORSØG
ALDRIG AT DREJE
KNAPPEN MOD URET.
TRYK IKKE TÆND/SLUK
KNAPPEN IND FØR
PROGRAMMET ER
VALGT.**

Program oversigten beskriver programmet for det nummer eller symbol der er valgt.

**VIGTIGT: HVIS DET ER
NØDVENDIGT AT
ÆNDRE PROGRAMMET
EFTER DEN ER STARTET
GØRES FØLGENDE: SLUK
PÅ TÆND/SLUK
KNAPPEN, DREJ
PROGRAMKNAPPEN
HEN PÅ DET NYE
PROGRAM OG TÆND
IGEN FOR TÆND/SLUK
KNAPPEN.**

**TIDSUR FOR
VASKEPROGRAMMER**

**VIKTIG:
DENNE KNAPPEN MÅ
ALLTID DREIES MED
URVISERNE, ALDRI MOT
URVISERNE. TRYKK IKKE
PÅ KNAPPEN "PÅ" (C)
FØR DU HAR VALGT
PROGRAM.**

Tabellene beskriver vaskeprogrammene med tall eller symboler.

**VIKTIG: HVIS DET ER
NØDVENDIGT Å ENDRE
PROGRAMMET ETTER
DET ER STARTET GJØRES
FØLGENDE: SLUKK PÅ
TENN/SLUKK KNAPPEN,
DREI
PROGRAMKNAPPEN PÅ
DET NYE PROGRAM OG
TENN IGJEN FOR
TENN/SLUKK KNAPPEN.**

HOOFDSTUK 7

WASMIDDELBAKJE

bestaat uit 4 afzonderlijke vakjes:

- Het eerste "I" is voor een voorwasmiddel of voor het 32 minuten programma.
- Het tweede II voor het hoofdwasmiddel.

BELANGRIJK:
U DIENT ER REKENING MEE TE HOUDEN DAT SOMMIGE WASMIDDELEN MOEILIK TE VERWIJDEREN ZIJN. IN DAT GEVAL RADEN WIJ U AAN OM EEN WASBOLLETJE IN DE TROMMEL TE GEBRUIKEN.

- Het derde  is voor een bleekmiddel

BELANGRIJK:
HET DERDE EN VIERDE VAKJE ZIJN ALLEEN BESTEMD VOOR VLOEIBARE STOFFEN.

- Het vierde  is voor speciale toevoegingen, verzachters, geurmiddelen, stijfjesel, bleekwater, enz.

KAPITEL 7

WASCHMITTEL-BEHÄLTER

Der Waschmittelbehälter ist in vier Fächer unterteilt.

- Das erste, mit "I" markiert ist für die Vorwäsche bzw. für das 32 Minuten Schnellprogramm
- das zweite II für das Hauptwaschmittel

ACHTUNG:
BEKANNTLICH LASSEN SICH EINIGE WASCHMITTEL SCHWER EINSPÜLEN, IN SOLCHEN FÄLLEN BENUTZEN SIE BITTE DIE SPEZIELLEN BEHÄLTER FÜR DIE VERWENDUNG DIREKT IN DER TROMMEL.

- das dritte  für Bleichmittel

ACHTUNG:
IN DAS DRITTE UND VIERTE FACH NUR FLÜSSIGE MITTEL EINFÜLLEN.

- das vierte  für spezielle Zusätze wie Weichspüler, Duftstoffe, Stärke usw.

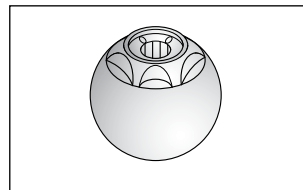
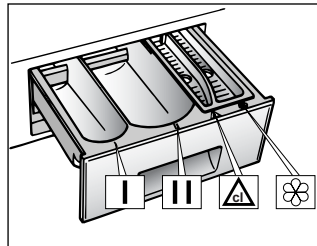

ПАРАГРАФ 7

КОНТЕЙНЕР
ДЛЯ МОЮЩИХ
СРЕДСТВ

Контейнер для моющих средств поделен на четыре отделения.

- Первое, со значком "I", предназначено для моющего средства предварительной стирки, либо для моющего средства 32 – минутной сверхбыстрой стирки.
- II отделение служит для порошка или жидкости для нормальной стирки.

Внимание!
Помните, что некоторые порошки удаляются с трудом. В этом случае рекомендуем использовать специальный контейнер, который помещают с порошком непосредственно в барабан (продается с моющим средством).

- III отделение  служит для отбеливателя.

Внимание!
В III и IV отделения заливают только жидкие моющие средства.

- IV отделение  служит для специальных добавок: смягчители, ароматические, синька, крахмал и т.п.

KAPITEL 7

SÆBE SKUFFEN

Sæbeskuffen er opdelt i fire rum.

- Den første mærket "I" er til forvask og til det særlige 32 minutters lynprogram.
- Det andet rum II er til klarvask.

VIGTIGT:
HUSK PÅ AT NOGLE FLYDENDE VASKEMIDLER KAN VÆRE MEGET SVÆRE AT SKYLLE UD AF BEHOLDEREN. I SÅDANNE TILFÆLDE ANBEFALES DET I STEDET AT ANVENDE VASKEBOLD

- Det tredje rum  er til blegemiddel.

VIGTIGT:
BRUG KUN FLYDENDE MIDLER I RUM TRE OG FIRE. DET ANBEFALES AT FORTYNDE KONCENTREREDE MIDLER

- Det fjerde rum  er til skyllemiddel.

KAPITTEL 7

BEHOLDER FOR
VASKEMIDDEL

Beholderen for vaskemiddel har fire skuffer:

- Den første som er merket "I" er til forvask og til det særlige 32 minutters lynprogram.
- Den andre skuffen II for hovedvaskemiddel

VIKTIG: HUSK AT EN DEL VASKEMIDLER ER VANSKELIGE Å FJERNE. I SLIKE TILFELLER ANBEFALER VI AT DU BRUKER VASKEBALL FOR PLASSERING DIREKTE I TROMMELEN.

- Den tredje skuffen  for blekemiddel.

VIKTIG: I DEN TREDJE OG FJERDE SKUFFEN MÅ DET BARE BRUKES FLYTENDE STOFFER.

- Den fjerde skuffen er for spesielle tilsetningsstoffer, tøymyknere, parfymmer, stivelse osv.

HOOFDSTUK 8**KIEZEN VAN HET PROGRAMMA**

Voor de verschillende soorten weefsels en afhankelijk van de graad van vervuiling van het wasgoed heeft de wasautomaat 3 verschillende hoofdgroepen: (zie het overzicht van de wasprogramma's).

1 Sterke weefsels

Deze programma's zijn bestemd om grondig te wassen. De verschillende spoelgangen, die tussendoor gecentrifugeerd worden, zorgen dat er perfect gespoeld wordt. Bij de laatste centrifugegang wordt het water optimaal verwijderd.

2 Gemengde en synthetische weefsels

Dankzij een speciale trommellbeweging en het hogere waterniveau wordt er tijdens de hoofdwash en de spoeling de beste resultaten behaald. Er wordt met een laag toerental gecentrifugeerd om kreuken te voorkomen.

3. Gevoelige weefsels, wol en handwas

Deze groep omvat een serie verschillende programma's die ontwikkeld zijn voor weefsels die een speciale behandeling nodig hebben.

- Fijne was voor gevoelige weefsels
- Een wolwasprogramma speciaal voor wolwas die in de machine gewassen mag worden.
- Handwas voor een zachte behandeling van weefsels als waren die met de hand gewassen.

KAPITEL 8**PROGRAMM/ TEMPERATURWAHL**

Um unterschiedliche Textilien und Verschmutzungsgrade optimal behandeln zu können, bietet Ihnen diese Waschmaschine 3 Programmtypen an für unterschiedliche Waschzyklen, Temperaturen und Programmdauern. (siehe Programmtabelle).

1 Unempfindliche Stoffe

Die Programme bieten eine maximale Reinigung und jeweils von Schleuderphasen unterbrochene Spülgänge, die die optimale Spülung der Wäsche garantieren. Eine Abkühlphase, während der die Temperatur des Waschwassers langsam gesenkt wird, sorgt zusätzlich für maximalen Knitterschutz. Der abschließende Schleudergang sichert die bestmögliche Trocknung.

2 Mischgewebe und Kunstfasern

Die Hauptwäsche wird durch die Reversierhythmen der Trommel optimiert. Die drei mit hohem Wasserstand durchgeführten Spülgänge sorgen für eine schonende Behandlung und beste Ergebnisse.

3. Feinwäsche, Wolle und Handwäsche

Diese Programme berücksichtigen die besondere, unterschiedliche Behandlung der jeweiligen Wäsche.

Die Feinwäsche ist für empfindliche Textilien geeignet.

Das Wollprogramm ist für maschinenwaschbare Wolle geeignet.

Die Handwäsche ist für die Textilien vorgesehen die das Symbol Handwäsche tragen.

**ПАРАГРАФ 8****ВЫБОР ПРОГРАММ**

Для различных типов тканей и степени загрязнения эта стиральная машина имеет 3 группы программ, в соответствии с которыми выбирает цикл стирки, температуру и продолжительность стирки (см. таблицу программ стирки).

1. Прочные ткани

Этот набор программ разработан для максимально интенсивной стирки и полоскания с промежуточными циклами отжима для наилучшего качества полоскания. Заключительный отжим удаляет воду более интенсивно, чем другие программы стирки.

2. Смесовые и синтетические ткани

Основная стирка и полоскание дают отличные результаты благодаря тщательно подобранной скорости вращения барабана и уровня воды. Деликатный отжим гарантирует, что белье будет меньше сминаться.

3. Деликатное белье, шерсть и программа "ручная стирка"

Эта группа включает отдельные специфические программы, специально разработанные для стирки белья, требующего особого обращения:

Деликатная стирка для изделий из деликатных тканей

Стирка изделий из шерсти, исключительно для шерстяного белья с маркировкой "машинная стирка допускается"

Программа "ручная стирка" рекомендуется для деликатной стирки изделий, для которых не подходят другие программы.

KAPITEL 8**VALG AF PROGRAM**

Til at behandle de forskellige tekstiltyper, og forskellige tilsmudsningsgrader, har denne maskine 3 forskellige program-områder. (se programoversigt).

1 normal vask - kogevaske - normale tekstiler

Dette program er udviklet for at give de bedste vaskeresultater. Skyl og mellemcentrifuge sikrer perfekt skylning, der effektivt fjerner alle sæberester. Trinvis afkøling af vandet sikrer at tøjet ikke krøller. En afsluttende kraftig centrifugering sikrer en lille restfugtighed.

2 finvask - syntetisk vask

Under finvask arbejder maskinen med skåne vaskebevægelser, der er meget nøje afstemt til de syntetiske stoffer. De tre skyl med ekstra høj; vandstand, giver tøjet en meget skånsom behandling, og et meget fint vaskeresultat.

3. Skånevask, uldvask og håndvask.

Disse programmer anvendes selvfølgelig til det vasketøj som kræver særlig behandling ofte fordi tøjet ikke kan tåle høje temperaturer eller voldsomme vaskebevægelser. Følg anvisningen på tøjet. Uld programmet er beregnet til "vaskbart ull i maskine" Håndvaske programmet er til "vaskbart i hånden".

KAPITTEL 8**VALG**

For å kunne behandle forskjellige typer tekstiler og forskjellige typer smuss best mulig, har denne vaskemaskinen 3 forskjellige programvalg for vaskeprogram, temperatur og varighet (se tabell over vaskeprogrammer).

1 Solide stoffer

Programmene gir maksimal vaskeeffekt og skylling med mellomsentrifugering gir optimal skylling av tøyet. En gradvis reduksjon av vaskevannets temperatur gir dessuten maksimal beskyttelse mot krølling, og den avsluttende sentrifugeringen sikrer best mulig tørking.

2 Blandede og syntetiske stoffer

Hovedvask gir best resultat takket være trommelens reverserende bevegelser. Skylling med høy vannstand gir skånsom behandling og best resultat.

3. Skånevask, ullvask og håndvask.

Disse programmene anvendes selvfølgelig til det vasketøyet som krever særlig behandling. Ofte fordi tøyet ikke tåler høye temperaturer eller voldsomme vaskebevegelser. Følg anvisningen på tøyet. Ullprogrammet er beregnet til "vaskbart ull i maskine" Håndvaskeprogrammet er til "vaskbart i hånden".

TIPS VOOR GEBRUIK

Tips voor economisch en milieuvriendelijk gebruik van uw wasmachine.

MAXIMALISEREN VAN DE LADING

Door de machine te vullen met de geadviseerde maximale lading, maakt u optimaal gebruik van energie, water, wasmiddel en tijd.

Door één keer een volle lading te wassen, in plaats van twee keer een halve lading, bespaart u 50% energie.

IS VOORWASSEN ECHT NODIG?

U kunt uw kleding voorwassen wanneer hier grote, moeilijke vlekken inzitten.

Door kleding met normale vlekken te wassen zonder gebruik te maken van het voorwasprogramma, kunt u wasmiddel, tijd, water en 5 tot 15% energie besparen.

IS WASSEN OP EEN HOGE TEMPERAATUUR NOODZAKELIJK?

Bespaar 50% energie door vlekken voor te behandelen met een vlekkenverwijderaar of uw was voor te laten weken. Hierdoor kan het gebruik van warm water worden verminderd.

EINIGE NÜTZLICHE HINWEISE

Wir möchten Ihnen im folgenden einige Hinweise für die richtige Nutzung Ihres Haushaltsgerätes, damit Sie es umweltschonend und mit der höchstmöglichen Ersparnis betreiben können.

STETS MAXIMALE FÜLLUNG BELADEN

Um Strom, Wasser und Waschmittel nicht zu verschwenden, empfehlen wir, Ihre Waschmaschine stets mit der maximalen Wäschefüllung zu beladen. Das Waschen einer vollen Wäscheladung ermöglicht eine Ersparnis von bis zu 50% Strom gegenüber zwei Wäscheladungen mit halber Menge.

WANN IST EINE VORWÄSCHE WIRKLICH NOTWENDIG?

In der Regel nur für stark verschmutzte Wäsche! Wenn Sie normal oder wenig verschmutzte Wäsche waschen, sparen Sie zwischen 5% und 15% Strom, wenn Sie keine Vorwäsche wählen.

WELCHE WASCHEMTEMPERATUR?

Durch die Vorbehandlung der Wäsche mit geeigneten Fleckentfernern ist eine Waschtemperatur von über 60°C in den meisten Fällen nicht mehr nötig. Sie können bis zu 50% sparen, wenn Sie die Waschtemperatur auf 60°C begrenzen.

Как наиболее экономно использовать Вашу машину.

ИСПОЛЬЗУЙТЕ ПОЛНУЮ ЗАГРУЗКУ БЕЛЬЯ

Доводя загрузку белья до максимально рекомендованной, Вы наиболее эффективно используете стиральный порошок, электроэнергию и воду. При стирке одной полностью загруженной машины экономится до 50% электроэнергии по сравнению с двумя половинными загрузками.

НУЖНА ЛИ ВАМ ПРЕДВАРИТЕЛЬНАЯ СТИРКА?

Только для сильно загрязнённого белья! ЭКОНОМЬТЕ стиральный порошок, время, воду и от 5 до 15% электроэнергии НЕ используя программу предварительной стирки для слабо и нормально загрязнённого белья.

НУЖНА ЛИ ВАМ СТИРКА С ВЫСОКОЙ ТЕМПЕРАТУРОЙ ВОДЫ?

Для снижения количества таких стирок можно обработать перед стиркой пятна с пятновыводителем и размочить засохшие пятна в воде. При стирке с температурой воды в 60 С экономится до 50% электроэнергии.

FORBRUGER INFORMATION

Gode ideer til optimal udnyttelse af energien og minimal påvirkning af miljøet.

Udnyttelse af kapaciteten

Ved at fylde maskinen helt, opnås den bedste udnyttelse af vand, el og sæbe. Såfremt man kun fylder maskinen halvt, vil forbruget af vand, el og sæbe ikke blive halveret, men kun nedsat med ca. 20 %.

Er forvask nødvendig?

Vaskemaskinens programmer er udviklet til optimal effekt uden forvask. Kun i særlige tilfælde, hvor vasketøjet er meget snavset med olie pletter og lign. vil det være en fordel at benytte forvasken. Man kan evt. lægge tøjet i blød dagen før, og laden sæbe gøre arbejdet.

Er kokevask nødvendig?

Vaskemaskinens programmer er udviklet til optimal effekt ved lave temperaturer. Man opnår derfor ikke større vaskeeffekt ved at benytte høje temperaturer. Kun i særlige tilfælde har man behov for kokevask f.eks. ved antiseptiske vaske.

FORBRUKER- INFORMASJON.

Gode ideer til optimal utnyttelse og minimal innvirkning på miljøet.

UTNYTTELSE AV KAPASITETEN.

Ved å fylle maskinen helt, oppnås den beste utnyttelsen av vann, elektrisitet, og såpe. Så sant man kun fyller maskinen halvt, vil ikke forbruket av vann, elektrisitet og såpe bli halvert, men kun redusert med ca. 20 %.

ER FORVASK NØDVENDIG?

Vaskemaskinens programmer er utviklet til optimal effekt uten forvask. Kun i spesielle tilfeller, hvor vasketøyet er meget skittent med oljeflekker eller lignende, vil det være en fordel å bruke forvask.

ER KOKEVASK NØDVENDIG?

I dag er langt på vei de fleste vaskemidler utviklet til maksimal effekt ved lave temperaturer. Man oppnår derfor ikke bedre vaskeeffekt ved å bruke høye temperaturer. Kun i spesielle tilfeller har man behov for kokevask, for eksempel ved antiseptisk vask.

HOOFDSTUK 9

DE WEEFSELS

BELANGRIJK:

Als er zware kleden, bedspreiën andere zware artikelen worden gewassen is het aan te bevelen om niet te centrifugeren.

Om wollen kledingstukken en andere wollen artikelen met de machine te kunnen wassen moeten zij een "Zuiver Scheerwol" etiket dragen met de vermelding "Krimpvrij" of "wasbaar in de machine"

BELANGRIJK:**Bij het uitzoeken van het wasgoed moet u er op letten:**

- dat er geen metalen voorwerpen aan of in het wasgoed zitten (zoals broches, veiligheidsspelden, pennen, munten, etc.);
- dat kussenovertrekken zijn dichtgeknoopt, ritsluitingen en haken dicht zijn, losse ceintuurs en lange koorden aan bad-of ochtendjassen zijn vastgeknoopt;
- dat haken uit de gordijnen zijn verwijderd;
- wat er op het etiket van het kledingstuk staat;
- dat bij het sorteren van het wasgoed hardnekkige vlekken verwijderd moeten worden met een speciaal reinigingsmiddel of met zeep voordat het wasgoed wordt ingeladen.

KAPITEL 9

DAS PRODUKT

ACHTUNG:

Wenn Sie Kleinere Läufer, Tagesdecken oder ähnliche, schwere Textilien waschen, sollten Sie auf das Schleudern verzichten.

Das Symbol "reine Wolle" kennzeichnet Kleidung und Textilien aus Wolle, die für die Maschinenwäsche geeignet sind. Darüber hinaus sollten solche Textilien den Hinweis "nicht filzend" oder "waschmaschinenecht" tragen.

ACHTUNG:**Achten Sie beim Sortieren der Wäsche auf folgende Details:**

- keine Metallteile (z.B. Schnallen, Sicherheitsnadeln, Anstecknadeln, Münzen) an oder in der Wäsche;
- Kissenbezüge zuknöpfen, Reißverschlüsse und Druckknöpfe schließen, lose Gürtel und Bänder von Morgenröcken zuknöpfen;
- Rollen von den Gardinen entfernen;
- Hinweise auf den Wäscheetiketten genauestens beachten;
- beim Sortieren auffallende, hartnäckige Flecken mit Spezialreiniger oder geeigneter Waschpaste vorbehandeln.

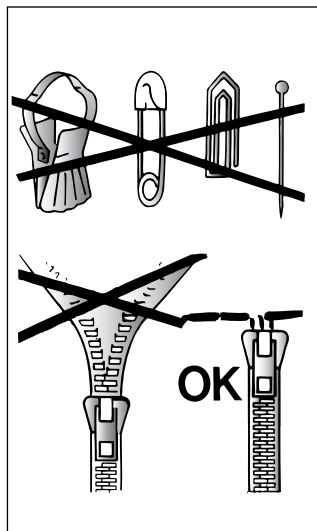

ПАРАГРАФ 9

ТИП БЕЛЬЯ

ВНИМАНИЕ.

Если Вы хотите стирать коврики, покрывала и другие тяжелые изделия, лучше исключить фазу отжима.

Шерстяные изделия, которые можно стирать в стиральной машине, должны иметь на изнанке символ "Чистая шерсть" и, кроме этого, символ "можно стирать в стиральной машине".

ВНИМАНИЕ:**При сортировке белья для стирки:**

- убедитесь в отсутствии металлических предметов (скрепки, булавки, монеты и т.д.) в белье.
- застегните пуговицы, молнии, крючки на изделиях, завяжите длинные пояса и длинные полы халатов.
- снимите, если вы их используете, кольца или крючки крепления занавесок к карнизам.
- внимательно осмотрите этикетки на тканях.
- если при сортировке белья вы заметите трудновыводимые пятна, удалите их специальными средствами.

KAPITEL 9

GODE RÅD VEDR. VASK.

VIGTIG:

Af hensyn til en bedre fordeling af tøjet under centrifugering, er det en god ide at iblande mindre tøjstykker når der vaskes store stykker tekstiler, sengetøj eller andre tunge ting. Evt. kan centrifugering undlades ved at trykke knappen for udeladelse af centrifugering ind.

Ved uldvask skal det kontrolleres at tøjet er mærket uld eller "MACHINE WASHABLE" "MASKINVASK" "TÅLER MASKINVASK" "VASKBAR I MASKINE"

VIGTIG:**Se efter symbolerne i tøjet, og læs fabrikantens vaske anvisninger. Opdel tøjet i følgende hovedgrupper**

- Kogevask
 - Normal vask
 - Kulørt vask
 - Fin vask
 - Uld vask
- Hvidt og kulørt tøj bør vaskes hver for sig, for at undgå farveafsmitning. Det kan anbefales at kulørt tøj vaskes separat første gang det vaskes, da nyt tøj ofte afgiver farve. Når vasketøjet sorteres, er det vigtigt at kontrollerer følgende:*
- Kontroller at alle lommer er tømte
 - at der ikke er metalgenstande på tøjet Badges - nåle - mønter o.s.v.
 - Løse stropper/bælter i sengetøj, kjoler e.t.c. bindes sammen.
 - Lommer er knappet eller lynet.
 - Løbere fra gardiner er fjernet.
- Ved vask af tøj med meget kraftige pletter, er det en god ide at lade tøjet ligge i blød, eller anvende speciel pletfjerner, før tøjet vaskes.*

KAPITEL 9

PRODUKTET

VIKTIG:

Ved vasking av tunge tepper, sengetepper og andre tunge artikler, bør sentrifugering ikke brukes.



For å kunne maskinvaskes må ullplagg og andre artikler i ull være merket med "ren ny ull".

VIKTIG:**Ved sortering før vasking, påse at:**

- det ikke er noen metallgjenstander i vasken (f.eks. smykker, sikkerhetsnåler, nåler, mynter osv.).
- eventuelle knapper i putetrekk knappes sammen, glidelåser og hekker lukkes, løse belter og lange band på f.eks. morgenkåper knyttes.
- kroker fjernes fra gardiner.
- vaskeinstruksene på plagget blir fulgt.
- eventuelle vanskelige flekker blir behandlet ved sorteringen før vasking. Bruk bare flekkfjerningsmidler som er anbefalt i merkingen.

HOOFDSTUK 10

OVERZICHT VAN PROGRAMMA'S

MATERIAAL	PROGRAMMA VOOR	MAXIMALE BELADING kg	PRO-GRAM-MA KEUZE	TEMPE-RATUUR KEUZE °C	WASMIDDELBAKJE			
					I	II	△	☼
STERKE WEEFSELS Katoen, linnen, jute	Witgoed en voorwas	4,5	1	Tot 90°	●	●	●	●
Katoen, linnen, kleurecht bontgoed gemengde weefsels	Normaal witgoed	4,5	2	Tot 90°		●	●	●
Katoen Gemengde weefsels	Bonte was snel (*)	4,5	3	Tot 60°		●	●	●
	Bonte was	3,5	4	Tot 40°		●	●	●
Katoen	Spoelen	-	☼	-				●
Katoen, linnen	Wasverzachter en andere toevoegingen	-	☼	-				●
	Lang centrifugeren	-	☼	-				●
Gemengde/ synthetische weefsels Witgoed, kleurecht bontgoed	Gemengde weefsels (*)	2	5	Tot 60°		●		●
Gemengde weefsels van katoen en synthetisch	Bontgoed	2	6	Tot 50°		●		●
Synthetisch (nylon), Gemengde weefsels	Acryl	2	7	Tot 40°		●		●
	Spoelen	2	☼	-				●
Gemengde, fijne, synthetische weefsels	Wasverzachter en andere toevoegingen	-	☼	-				●
	Kort centrifugeren	-	☼	-				●
Zeer gevoelige weefsels Wol Synthetische weefsels (dralon, acryl)	Fijne was	1,5	8	Tot 40°		●		●
	 Wolwas dat in de machine gewassen kan worden (*)	1	9	Tot 40°		●		●
	 Handwas	1	10	Tot 30°		●		●
Gevoelige, gemengde/synthetische weefsels	Spoelen	-	☼	-				●
	Wasverzachter en andere toevoegingen	-	☼	-				●
	Kort centrifugeren	-	☼	-				●
	Snel cyclus ■	2	32'	Tot 40°	●			
Wasgoed dat niet gecentrifugeerd wordt	Hardnekkige vlekken	4,5	△	-			●	
	Afpompen	-	Z	-				

Enkele belangrijke opmerkingen:

Bij sterk vervuild wasgoed wordt een belading van 3 kg aanbevolen.

In de aangeduide programma's is automatisch bleken mogelijk door bleekmiddel in het betreffende wasmiddelbakje te gieten △.

De knop "Instellen temperatuur was programma" maakt het mogelijk om de temperatuur van een bepaald programma naar beneden in te stellen, indien nodig. U kunt geen hogere temperatuur instellen dan het maximum, aangegeven bij het programma in de programmatafel.

* Programma volgens CENELEC EN 60456.

■ **32 minuten programma**

Het 32 minuten programma zorgt voor een complete wascyclus in ongeveer 30 minuten bij een maximale lading van 2 kg en een temperatuur tot aan 40°C.

De wastemperatuur kan verlaagd worden door middel van de knop "Instellen temperatuur was programma". Wanneer u het "32 minuten programma" kies, wordt u aangeraden om slecht 20% van de aanbevolen hoeveelheid zeep te gebruiken. Het wasmiddel moet in het bakje van het voorwasmiddel worden gedaan (aangegeven met I).

Voor gemengde, synthetische en zeer fijne weefsels die sterk vervuild zijn kunt u het 32 minuten programma gebruiken als voorwascyclus. Het wasmiddel moet in het bakje van het voorwasmiddel worden gedaan (aangegeven met I). Daarna kunt u het hoofdprogramma selecteren.

Zo krijgt u de beste resultaten met uw nieuwe Iberna wasmachine

Om ervoor te zorgen dat u de beste resultaten behaalt met uw nieuwe Iberna wasmachine, is het belangrijk dat u het juiste wasmiddel gebruikt voor uw dagelijkse was. Er zijn veel wasmiddelen op het schap in de supermarkt en een juiste keuze maken uit het uitgebreide assortiment kan vaak verwarrend zijn.

Bij Iberna testen wij regelmatig verschillende soorten wasmiddelen om te bepalen welke de beste wasresultaten geven in onze wasmachines. Wij vonden maar een wasmiddel dat voldeed aan onze scherpe eisen en dat over een grote reeks verschillende vlekken uitstekend schoon wast en bovendien zorgt voor het behoud van de stoffen. Daarom kreeg Ariel het officiële Iberna keurmerk.



KAPITEL 10

PROGRAMMTABELLE

GEWEBEART	PROGRAMM FÜR	FÜLLMENGE MAX. kg	PRO- GRAMM WAHL	TEMPE- RATUR- WAHL °C	EINSPÜLKAMMERN			
					I	II	△	☼
Koch- und Buntwäsche Baumwolle Leinen Jute	Intensiv mit Vorwäsche	4,5	1	bis 90°	●	●	●	●
Baumwolle Leinen strapazierfähige Gewebe	Intensiv	4,5	2	bis 90°		●	●	●
Baumwolle Mischgewebe	Normal *)	4,5	3	bis 60°		●	●	●
	Leicht-verschmutzt	3,5	4	bis 40°		●	●	●
Baumwolle	Spülen	-		-				●
Baumwolle Leinen	Weichspülen, Appretur etc.	-		-				●
	Intensiv schleudern	-		-				●
Pflegeleicht Strapazierfähige Gewebe	Intensiv *)	2	5	bis 60°		●		●
Mischgewebe aus Baumwolle und Synthetik	Normal	2	6	bis 50°		●		●
Synthetik (Nylon, Perlon) Baumwolle Mischgewebe	Leicht-verschmutzt	2	7	bis 40°		●		●
Empfindliche Mischgewebe und Synthetik Wolle	Spülen	-		-				●
	Weichspülen, Appretur etc.	-		-				●
	Kurzschleudern	-		-				●
Feinwäsche Wolle Synthetik (Dralon, Acryl, Trevira)	Schonen	1,5	8	bis 40°		●		●
	'Maschinenwaschbare'-Wolle *)	1	9	bis 40°		●		●
	Handwäsche	1	10	bis 30°		●		●
Empfindliche Mischgewebe und Synthetik	Spülen	-		-				●
	Weichspülen, Appretur etc.	-		-				●
	Kurzschleudern	-		-				●
	Schnellprogramm 32 Minuten ■	2	32'	bis 40°	●			
	Flecken organischen Ursprungs	4,5	△	-			●	
Für Wäsche, die nicht geschleudert werden soll	Abpumpen	-	Z	-				

Hinweise:

Es empfiehlt sich, bei stark verschmutzter Wäsche die Füllmenge auf höchstens 3 kg zu reduzieren.

Bei den gekennzeichneten Programmen wird automatisch Bleichmittel zugeführt, wenn Sie flüssiges Bleichmittel in die entsprechende Einspülkammer füllen △.

Der Temperaturwähler ermöglicht die Reduktion der Waschtemperatur. Zum Beispiel kann eine Intensiv-Kochwäsche auch mit Kaltwasser gewaschen werden indem der Temperaturwähler auf den Wasserhahn gestellt wird.

*) Vergleichsprogramme CENELEC EN 60456

■ **Schnellprogramm 32 Minuten**

Das Schnellprogramm 32 Minuten ist ein komplettes Waschprogramm, das bei 40°C Temperatur maximal 2 kg. Wäsche in kaum mehr als einer halben Stunde wäscht. Die Temperatur kann durch Betätigen des Temperaturreglers (Drehknopf I) reduziert werden.

Bei Wahl der "Schnellprogramm 32 Minuten" empfehlen wir nur 20% der auf der Waschmittelverpackung angegebenen Menge zu verwenden. Das Waschmittel muß in die Kammer für das Vorwaschmittel (Kammer I) eingegeben werden.

Für stark verschmutzte Mixwäsche, Synthetics und Feinwäsche wird die Vorwäsche empfohlen durch Wahl des 32 Minuten Schnell-Programms (das Waschmittel in das mit I markierte Fach einfüllen) vor der Wahl des Hauptwaschprogramms.

Beste Waschergebnisse mit Ihrer neuen IBERNA-Maschine











Um sicherzustellen, daß Sie mit Ihrer neuen IBERNA-Maschine beste Waschergebnisse erzielen, ist es wichtig, täglich das richtige Waschmittel zu verwenden. Da es heutzutage im Handel so viele Waschmittel und Waschmittelarten gibt, ist es oft schwierig, hieraus die richtige Wahl zu treffen.

Wir bei IBERNA testen regelmäßig Waschmittel, um herauszufinden, welche für unsere Maschinen hervorragend geeignet sind. Wir fanden heraus, daß ARIEL unseren hohen Anforderungen gerecht wird und hervorragende Fleckenentfernung über alle Fleckenarten hinweg, verbunden mit einem hohen Niveau an Waschepflege bietet. IBERNA hat aus diesem Grunde Ariel sein offizielles Gütesiegel verliehen.



KAPITEL 10

PROGRAM OVERSIGT

TEKSTIL ART	EKSEMPLER PÅ TØJ OG SMUDSGRAD	FYLDNING MAX kg	PRO-GRAM NR	TEMPE-RATUR IND-STILLING	FYLDNING I SÆBESKUFFE			
					I	II	△	☼
Kogevask Normal Vask Bomuld, Linned	Hvid normal vask med forvask	4,5	1	Op til 90°	●	●	●	●
Bomuld, Blandet, Kraftigt	Hvid normal vask	4,5	2	Op til 90°		●	●	●
Bomuld, Blandet	Kulørt vask (hurtigt) *)	4,5	3	Op til 60°		●	●	●
	Kulørt vask	3,5	4	Op til 40°		●	●	●
Bomuld	Skylning	-		-				●
Bomuld, Linned	Blødgøring	-		-				●
	Lang centrifugering	-		-				●
Skånevask Syntetiske Stoffer Nylon, Perlon, Blandet, Bomuld	Syntetisk/blandet vask *)	2	5	Op til 60°		●		●
Bomuld, Blandet, Syntetisk	Kulørt	2	6	Op til 50°		●		●
Nylon, Dralon, Trevira	Akryl	2	7	Op til 40°		●		●
Sart, Blandet, Syntetisk	Skylning	-		-				●
	Blødgøring	-		-				●
	Kort centrifugering	-		-				●
Ekstra Finvask ULD vask	Skånevask	1,5	8	Op til 40°		●		●
	 Uldvask *)	1	9	Op til 40°		●		●
	 Håndvask	1	10	Op til 30°		●		●
Syntetisk, Dralon acryl, Trevira	Skylning	-		-				●
Blandet, Sart, Syntetisk, ULD	Blødgøring	-		-				●
	Kort centrifugering	-		-				●
	Quick vask ■	2	32'	Op til 40°	●			
	Organiske pletter	4,5	△	-			●	
For tøj der ikke skal centrifugeres	Udpumpning	-	Z	-				

Vigtige noter:

Hvis der er tale om usædvanligt snavset Tøj, anbefales det kun at fylde maskinen med 3 kg.

På programmerne som er vist i program oversigten, kan automatisk blegning opnås ved at komme flydende blegemiddel i sæbeskuffens rum △.

Vaskemaskinen er udstyret med en trinløs termostat der frit kan indstilles på alle temperaturer. Ofte kan man vælge en lavere temperatur en man normalt gør og få samme resultat. Herved spares på energien.

*) Programmer efter CENELEC EN 60456.

■ 32 minutters lynvask

Programmet "32 minutters lynvask" gør det muligt at gennemføre et komplet vaskeprogram på ca. 30 minutter med en vasketøjsmængde på op til 2 kg og med en temperatur på op til 40°C. Vasketemperaturen kan reduceres ved hjælp af knappen "I".

Når De vælger programmet "32 minutters lynvask" anbefaler vi, at De kun bruger 20 % af det af vaskepulver fabrikanten anviste.

Vaskemidlet placeres i rummet for forvask (markeret med I) i sæbeskuffen.

Hvis vasketøjet er meget snavset og ikke tåler grov vask, vil det ofte være nødvendigt at udføre en forvask inden man vælger den egentlige hovedvask. Dette kan gøres ved at vælge det hurtige 32 minutter vaskeprogram som forvask (husk sæbepulver i rum I). Normal forvask er kun en mulighed på de grove programmer.

KAPITTEL 10

TABEL OVER VASKEPROGRAMMER

STOFF	PROGRAM FOR	MAKS. VEKT kg	VELG PROG.	VELG TEMP. °C	BRUK AV VASKEMIDDEL			
					I	II	△	☼
Motstandskyktige stoffer Bomull, lin	Hvit normal vask med forvask	4,5	1	Opp till 90°	●	●	●	●
	Hvit normal vask	4,5	2	Opp till 90°		●	●	●
	Kulørt vask (hurtig) *)	4,5	3	Opp till 60°		●	●	●
		3,5	4	Opp till 40°		●	●	●
	Skylling	-						●
	Tilsetningsstoffer, parfyme, tøymykner	-						●
Blandete og syntetiske stoffer (nylon, perlon), blandet bomull	Syntetisk/blandet vask *)	2	5	Opp till 60°		●		●
	Kulørt	2	6	Opp till 50°		●		●
	Akryl	2	7	Opp till 40°		●		●
Blandete, ømtålige syntetiske stoffer	Skylling	-						●
	Tilsetningsstoffer, parfyme, tøymykner	-						●
	Kort sentrifugering	-						
Svært ømtålige stoffer Ull Syntetiske stoffer (dralon, akryl, trevira)	Skånevask	1,5	8	Opp till 40°		●		●
	Ullvask *)	1	9	Opp till 40°		●		●
	Håndvask	1	10	Opp till 30°		●		●
	Skylling	-						●
Blandete, ømtålige syntetiske stoffer, Ull	Tilsetningsstoffer, parfyme, tøymykner	-						●
	Kort sentrifugering	-						
Stoffer som ikke skal sentrifugeres	Quick vask ■	2	32'	Opp till 40°	●			
	Organiske flekker	4,5	△	-			●	
	Bare utpumping av vann	-	Z	-				

Merk

Ved svært skittent undertøy bør man ikke ha i mer enn maks. 3 kg.

I programmene 1-2-3-4 kan man få automatisk bleking ved å tømme flytende blekemiddel i vaskemiddelbeholderen △ .

Vaskemaskinen er utstyrt med en trinnløs termostat som kan innstilles fritt på alle temperaturer. Ofte kan man velge en lavere temperatur enn man normalt gjør og få det samme resultat. Herved sparer man på energien.

*) Program ifølge EN 60456

■ **32 minutters lynvask**
Programmet "32 minutters lynvask" gjør det mulig å gjennomføre et komplett vaskeprogram på ca. 30 minutter med en maksimal vasketøymengde på opptil 2 kg og på temperaturer på opptil 40°C.

Vasketemperaturen kan reduseres ved hjelp av knappen "I". Når De velger programmet "32 minutters lynvask", anbefaler vi at De kun bruker 20% av den mengde vaskepulver fabrikanten foreslår.

Ha vaskemiddelet i rommet for forvask (merket I) i såpeskuffen. Hvis vasketøyet er veldig skittent og ikke tåler grov vask, vil det ofte være nødvendig å utføre en forvask før man velger den egentlige hovedvasken. Dette kan gjøres ved å velge det hurtige 32 minutters vaskeprogram som forvask (husk såpepulver i rom 1). Normal forvask er kun en mulighet på de grove programmene.

HOOFDSTUK 11

HET WASSEN

VARIABELE CAPACITEIT

Deze wasautomaat regelt automatisch het waterniveau afhankelijk van het soort en de hoeveelheid wasgoed. Vanuit het oogpunt van energiebesparing is het op deze manier mogelijk om 'persoonlijk' te wasen. Dit systeem geeft een vermindering van het energieverbruik en een merkbare vermindering van de wastijd.

Stel dat het wasgoed bestaat uit ZWAAR VERVUILD KATOEN (hardnekkige vlekken dienen verwijderd te worden met een speciaal middel). Als slechts weinig artikelen vlekken hebben die behandeling met een vloeibaar bleekmiddel vereisen, kan de voorbehandeling van vlekken in de machine worden uitgevoerd. Giet het bleekmiddel in het speciaal daartoe bestemde vakje en zet de knop (L) op het speciale programma voor "VOORWAS VLEKKEN VERWIJDEREN" . Als dit programma is afgewerkt voeg dan de rest van het wasgoed toe en ga door met een normale wasgang met het wasprogramma dat daar het meest geschikt voor is. Het is aan te bevelen om het wasgoed niet geheel te laten bestaan uit badstoffen of andere stoffen die veel water opnemen en te zwaar worden.

KAPITEL 11

WASCHEN

UNTERSCHIEDLICHE WÄSCHEMENGEN

Die Waschmaschine gleicht die Wassermenge automatisch an Art und Menge der Wäsche an. So ist, auch im Hinblick auf den Energieverbrauch, eine sehr "individuelle" Form des Waschens möglich. Dieses System ermöglicht eine spürbare Reduzierung sowohl des Wasserverbrauchs als auch der Waschzeiten.

Angenommen, Sie waschen z.B. STARK VERSCHMUTZTE BAUMWOLLE (auf die hartnäckigen Flecken vorher eine geeignete Waschpaste auftragen). Wenn nur einige Wäschestücke Flecken haben, die mit einem flüssigen Bleichmittel vorbehandelt werden müssen, können Sie für diese in der Maschine eine vorherige Fleckenreinigung durchführen. Geben Sie dazu das Bleichmittel direkt in die Trommel und stellen Sie den Programmwahlschalter (L) auf das Spezialprogramm "Fleckenentfernung Vorwäsche" . Nach Beendigung dieses Programms füllen Sie die übrige Wäsche ebenfalls in die Maschine und setzen Sie die Wäsche mit dem geeigneten Programm fort. Waschen Sie nach Möglichkeit niemals ausschließlich sehr saugfähige Wäschestücke, die bedingt durch die extreme Wasseraufnahme, sehr schwer werden. Die für widerstandsfähige Textilien geeignete Lademenge beträgt 4,5 kg, für Feinwäsche sollte eine Menge von 2 kg nicht überschritten werden (1 kg für waschmaschinen-geeignete Wollarten).

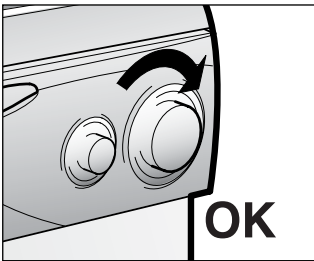
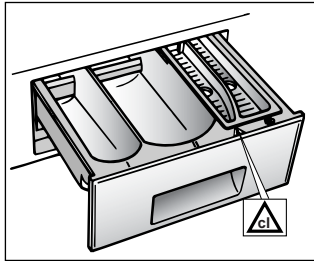

ПАРАГРАФ 11

СТИРКА

Варьируемые возможности

Ваша стиральная машина автоматически адаптирует уровень воды в зависимости от типа ткани и количества белья. Таким образом осуществляется "индивидуальная" стирка. Это ведет к экономии электроэнергии и сокращению времени стирки.

Предположим, что для стирки выбирают белье из хлопка с очень сильным загрязнением (при наличии пятен их следует убрать спец. средствами). Если имеющиеся пятна на изделии можно отбеливать, Вы можете сделать это при стирке в машине. Налейте отбеливатель в бачок и поставьте ручку (L) на программу: "удаление пятен в предварительной стирке" . После обработки добавьте остальное белье и осуществите нормальную стирку по выбранной программе. Мы не советуем Вам стирать большое количество изделий из махровых тканей, которые вбирают в себя воду и становятся очень тяжелыми.



KAPITEL 11

SÅDAN BRUGES MASKINEN

VARIABEL KAPACITET.

Denne vaskemaskine justerer selv vand niveau, i henhold til tekstil art, og mængde. Dette system betyder en reduktion af vand og energiforbrug, selv om maskinen ikke er fyldt helt op.

Hvis en vask består af meget snavset bomuld bør særligt snavsede pletter forbehandles. Hvis kun en del af tøjet har pletter der kræver behandling med specielle blegemidler, kan dette gøres i maskinen.

Kom blegemidlet i sæbeskuffen i rum 3.  og stil programvælgeren på det specielle program "FORVASK PLETRENSNING". Når maskinen er færdig, kan det resterende tøj fyldes i  maskinen. Fortsæt den normale vask på et passende program.

Sammensæt ikke en vask udelukkende med meget sugende tekstiler. (frotté e.c.t.), da disse stoffer suger meget vand, og derfor bliver meget tunge.

KAPITTEL 11

VASKING

VARIABEL KAPASITET

Denne vaskemaskinen tilpasser automatisk vannmengden til hva og hvordan det skal vaskes. På denne måten er det også mulig å få en "personlig" og energisparende vasking. Systemet gir redusert vannforbruk og en fornuftig reduksjon i vasketiden.

La oss for eksempelets skyld anta at du skal vaske SVÆRT SKITTENT BOMULLSTØY (hardnakkede flekker bør først behandles med flekkfjerner). Hvis det bare er noen få av plaggene som har flekker som må forbehandles med flytende blekemiddel, kan dette gjøres i vaskemaskinen. Tøm blekemiddelet oppi den spesielle skuffen for dette og sett programvelgeren (L) på spesialprogrammet "Flekkfjerning forvask" . Når dette programmet er ferdig, legger du i resten av tøyet som skal vaskes og fortsetter med normal vask på det mest egnede programmet. Du bør ikke vaske en hel maskin full av frottéstoff, da dette trekker til seg mye vann og blir svært tungt.

Voor sterke weefsels is de maximale lading 4,5 kg, terwijl bij gevoelige weefsels het aan te bevelen is niet meer dan 2 kg te wassen (1 kg, als het gaat om machinewasbare artikelen van zuiver scheerwol). Dit voorkomt kreuken die moeilijk weg te strijken zijn. Doe uitzonderlijk gevoelige weefsels in een net.

VOORBEELD:

Iberna laat hieronder zien hoe u moet handelen als u programma 2 kiest.

- De etiketten aan de artikelen moeten een 60° C teken hebben.

- Laad maximaal 4,5 kilo droog wasgoed in de trommel.

- Doe de vuldeur dicht.

**BELANGRIJK:
BIJ HET INSTELLEN VAN
HET PROGRAMMA
MOET DE "AAN/UIT"
KNOP NIET OP "AAN"
STAAN.**

Kies programma 2: Stel het programma in door knop (L) MET DE KLOK MEE TE DRAAIEN en laat het nummer van het programma overeenkomen met het teken.

- Draai de temperatuurknop (l) op 60°C maximaal.

- Trek de wasmiddellade open.

So vermeidet man am wirksamsten die Bildung von schwer ausbügelbaren Falten. Für die Wäsche extrem empfindlicher Teile empfiehlt sich die Verwendung eines Waschnetzes.

BEISPIEL:

Iberna zeigt Ihnen in der Tabelle, welche Vorgehensweise die beste ist:

- Überzeugen Sie sich, daß das Wäscheetikett die Eignung für Temperaturen bis "60° C" ausweist;

- die Trommel mit max. 4,5 kg Trockenwäsche beladen.

- Bullauge schließen.

**ACHTUNG:
BEIM EINSTELLEN DES
PROGRAMMS STETS
DARAUF ACHTEN, DAß
DIE START/STOP TASTE
NICHT GEDRÜCKT IST.**

Wahl Programm 2: die Programmwahl erfolgt durch Drehen des Wahlschalters (L) im Uhrzeigersinn bis die Nummer des gewählten Programms und der Pfeil übereinstimmen.

- Temperaturwahlschalter (l) auf max. 60° C stellen.

- Waschmittelbehälter (A) öffnen.

60° C
4,5 kg MAX

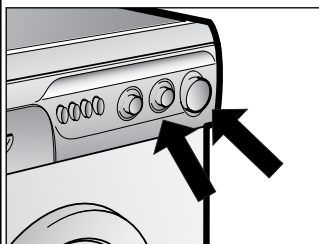
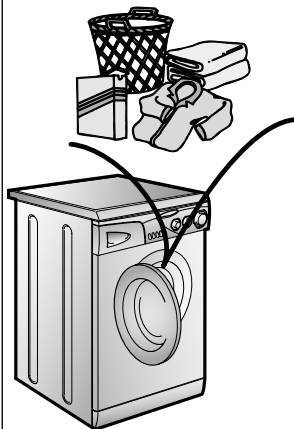

Для прочных тканей загрузка машин - 4,5 кг, в то время как для деликатных тканей мы советуем не превышать загрузку 2 кг (1 кг для чистошерстяных изделий "для машинной стирки"), чтобы избежать образования трудноразрешаемых складок. Изделия из очень деликатных тканей советуем стирать в матерчатом пакете.

ПРИМЕР:

Проконсультируйтесь с таблицей различных программ стирки и Вы найдете советы IBERNA.

- Этикетки должны указывать 60° C.

- Откройте дверцу люка с помощью ручки (B) открывания люка.

- Загрузите белье (макс. 4,5 кг сухого белья).

- Закройте люк.

**ВНИМАНИЕ:
В МОМЕНТ ВЫБОРА
ПРОГРАММЫ
ПРОВЕРЬТЕ, ЧТОБЫ
КНОПКА ВКЛ/ВЫКЛ
БЫЛА ВЫКАЮЧЕНА**

Выберите программу 2: программа выбирается поворотом рукоятки (L) по часовой стрелке и совместите номер программы с меткой.

- Установите ручку регулировки температуры I максимум на 60° C.

- Откройте емкость для моющих средств (A).

Maskinens kapacitet for en normal vask er 4,5 kg. På finvask anbefales det ikke at komme mere end 2 kg i maskinen. Maskinvaskbar Uld anbefales det kun at komme 1 kg i maskinen.

EKSEMPEL PÅ EN KOGEVASK:

En komplet oversigt over vaskeprogrammer med anbefalede tekstilarter er vist i program oversigten.

- Kontroller at tøjets vaskeanvisning har symbolet 60° C.

- Tag i dørhåndtaget (B) for åbning af døren.

- Fyld maskinen med max 4,5 kg tørt tøj.

- Luk lågen.

**VIGTIGT:
NAR PROGRAMMET
VÆLGES SKAL DET
SIKRES AT TÆND/SLUK
KNAPPEN IKKE ER
TRYKKET IND.**

Vælg program 2: Vælg programmet ved at dreje programvælgeren (L) med uret, indtil tallet 2 står lige under symbolet.

- Drej termostatknappen (l) til 60.

- Åben sæbeskuffen (A).

Maksimal belastning med solide stoffer er 4,5 kg. Ved vasking av ømtålige stoffer bør man ikke overstige 2 kg (1 kg ved maskinvaskbar ull) for å unngå at det danner seg skrukker som kan være vanskelige å få ut. Ved spesielt ømtålige stoffer er det en fordel å bruke et vaskenet.

EKSEMPEL

Tabellen over vaskeprogrammer viser Iberna anbefalinger. Her er et eksempel:

- Merkingen på plagget viser 60°C.

- Trekk ut i håndtaket (B) for å åpne luken.

- Legg maks. 4,5 kg tørt tøy i maskinen.

- Lukk døren.

**VIKTIG:
SE ETTER AT MASKINEN
ER SLÅTT AV FØR DU
STILLER INN PROGRAM.**

Velgprogram 2: Velg programmet ved å dreie knappen (L) MED URVISERNE til programtallet stemmer overens med symbolet.

- Sett temperaturinnstillingen (l) på maks. 60.

- Åpn beholderen for vaskemiddel.

NL

● Doe 60 gram in het tweede bakje II

● Doe 100 cc bleekmiddel in het bleekmiddelvakje .

● Doe 50 cc van het gewenste  toevoegmiddel in het toevoegvakje.

● Sluit de wasmiddellade (A)

● Controleer of de watertoevoer kraan open staat.

● En of de afvoerslang goed is aangesloten.

● Druk de "AAN" toets (C) in.

● Het lichtje (G) gaat branden.

● De wasmachine voert het ingestelde programma uit.

● Als het programma is afgewerkt drukt u op de Aan/Uit toets (C). Het lichtje gaat uit.

● Open de vuldeur en haal het gewassen wasgoed er uit.

VOOR ALLE SOORTEN WASPROGRAMMA'S RAADPLEEG HET OVERZICHT EN VOER DE HANDELINGEN UIT IN DE AANGEGEVEN VOLGORDE

DE

● in das zweite II Fach (Hauptwäsche) ca 60 gr. Waschmittel geben.

● In den Behälter für  Bleichmittel ca. 100 cc Bleichmittel geben

● auf Wunsch ca. 50 cc Zusatzmittel in den Behälter  für Zusatzmittel geben.

● Waschmittelbehälter (A) schließen.

● überzeugen Sie sich, daß die Wasserzufuhr geöffnet ist.

● daß der Ablaufschlauch richtig angebracht ist.

● Drücken Sie die START Taste (C). Die Leuchtanzeige (G) leuchtet auf. Die Maschine durchläuft jetzt das gewählte Programm.

● Nach Ablauf des Programms START/STOP Taste (C) drücken, die Leuchtanzeige erlischt.

● Das Bullage öffnen und die Wäsche entnehmen.

BENUTZEN SIE FÜR JEDE WÄSCHE DIE PROGRAMMTABELLE UND BEACHTEN SIE DIE O.A. REIHENFOLGE.

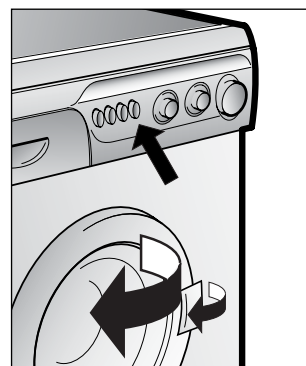
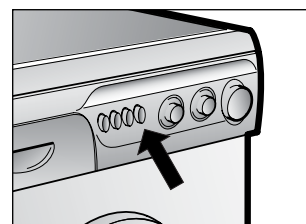
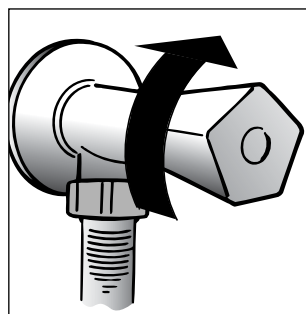
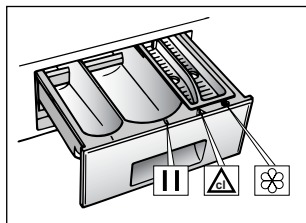
**RU**

● Положите в секцию 2 для основной стирки 60 г моющего средства.

● Пополните ванночку 100 мл отбеливателя.

● В случае необходимости добавить 50 мл ароматизирующих добавок в соответствующую ванночку.

● Закройте секцию для моющих средств (A).

● Проверьте, чтобы кран для воды был открыт.

● Проверьте, чтобы шланг слива воды был правильно установлен.

● Нажмите на клавишу (C) Вкл/Выкл, загорится индикатор G. Стиральная машина выполнит заданную программу.

● По окончании программы нажмите клавишу (C) Вкл/Выкл, машина выключится, светящийся индикатор погаснет.

● Откройте люк и вытащите белье.

ДЛЯ ВСЕХ ТИПОВ СТИРКИ КОНСУЛЬТИРУЙТЕСЬ С ТАБЛИЦЕЙ ПРОГРАММ И ПОСЛЕДОВАТЕЛЬНО ВЫПОЛНЯЙТЕ УКАЗАННЫЕ ОПЕРАЦИИ. ПОЛЬЗУЙТЕСЬ СТИРАЛЬНЫМИ ПОРОШКАМИ С МАЛЫМ ПЕНООБРАЗОВАНИЕМ.

DA

● Kom ca. 60 g sæbemiddel i rum II til klarvask.

● NB:Hvis det ønskes også at blege tøj, kan der kommes ca. 5 cl blegemiddel i rum .

● Kom ca. 5 cl skyllemiddel i rum .

● Luk sæbeskuffen

● Kontroller at der er åbnet for vandtilførsel.

● Kontroller at afløbs slangen ikke er knækket.

● Tryk TÆND/SLUK (C) knappen ind. Kontrollampen (G) vil tænde, og maskinen begynde at udføre vasken.

● Ved program slut tryk da TÆND/SLUK (C) knappen ud. Kontrol lampen (G) vil da gå ud.

● Åbn lågen og tag tøj ud.

FOR ALLE TYPER AF VASK - SE I PROGRAM OVERSIGTEN, OG FØLG OVERSIGTENS ANVISNINGER.

NO

● Hell 60 g vaskemiddel i den andre skuffen II.

● Hell 100 cm³ blekemiddel i skuffen for blekemiddel .

● Hell 50 cm³ av det ønskede tilsetningsstoffet i skuffen  for tilsetningsstoffer.

● Lukk beholderen for vaskemiddel (A).

● Se etter at vanntilførselen er skrudd på.

● Se også etter at utløpsrøret er på plass.

● Trykk på knappen "PÅ" (C). Varsellampen (G) vil bli tent, og vaskemaskinen vil gå gjennom det innstilte programmet.

● Når programmet er over, slår du av maskinen. Varsellampen vil bli slukket.

● Ta ut døren og ta ut de vaskede plaggene.

SE ETTER I PROGRAMTABELLEN VED ALLE TYPER VASK, OG GÅ FRAM I DEN REKKEFØLGEN SOM ER NEVNT OVENFOR.

HOOFDSTUK 12

SCHOONMAKEN
EN NORMAAL
ONDERHOUD

Gebruik geen schuurmiddelen, alcohol-oplossingen en/of oplosmiddelen aan de buitenkant van de wasautomaat of droger. Een vochtige doek is voldoende.

De wasautomaat behoeft zeer weinig onderhoud:

- Schoonmaken van de vakjes voor wasmiddelen.
- Het reinigen van het filter.
- Bij verplaatsingen of wanneer de machine voor langere tijd niet gebruikt wordt.

HET SCHOONMAKEN VAN DE
VAKJES VOOR WASMIDDELEN

Alhoewel het niet strikt noodzakelijk is raden wij aan af en toe de vakjes voor de was-en bleekmiddelen en de toevoegingen schoon te maken.

Haal de vakjes er uit door er voorzichtig aan te trekken.

Schoonmaken met water

KAPITEL 12

REINIGUNG UND
ALLGEMEINE
WARTUNG

Benutzen Sie für die äußere Reinigung niemals Scheuermittel, Alkohol oder Verdünnungsmittel. Es genügt, wenn Sie die Maschine mit einen feuchten Lappen abwischen.

Das Gerät braucht nur sehr wenig Pflege:

- *Reinigung des Waschmittelbehälters*
- *Reinigen des Flusensiebs*
- *Umzug oder längerer Stillstand der Maschine.*

REINIGUNG DES
WASCHMITTELBEHÄLTERS

Obwohl nicht unbedingt notwendig, empfiehlt es sich, den Behälter gelegentlich von Waschmittel- und Weichspülerrückständen zu reinigen.

Hierzu den Behälter mit wenig Kraft herausziehen.

Die Rückstände unter fließendem Wasser abspülen.

Den Behälter wieder einschieben.

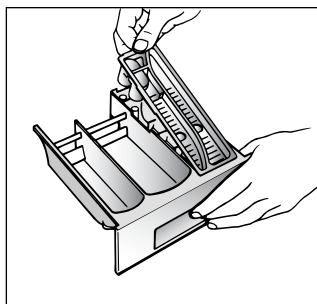
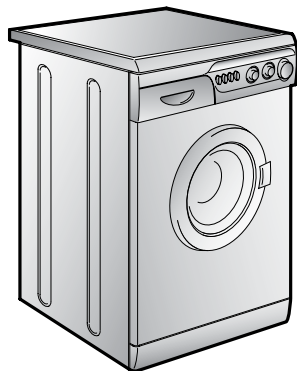

ПАРАГРАФ 12

ЧИСТКА
И УХОД ЗА
МАШИНОЙ

Для внешней чистки машины не пользуйтесь абразивными средствами, спиртом и/или растворителями. Для этого достаточно протереть машину влажной салфеткой.

Машина требует небольшого ухода:

- очистки ванночек (отделений) контейнера для моющих средств
- очистки фильтра
- при перемещении или длительной остановке машины.

Очистка контейнера моющих средств

Рекомендуется время от времени очищать отделения для отбеливателя и смягчителя.

Для этого необходимо без особых усилий вынуть ванночки из контейнера.

Промойте контейнер и ванночки струей воды.

Снова поставьте все на место.

KAPITEL 12

RENGØRING OG
VEDLIGEHOELSE

Brug aldrig slibemidler, aggressive midler, sure midler eller blegemidler. Rengør maskinen udvendigt med en opvredet klud, evt. kan der anvendes en lille smule alm. rengøringsmiddel.

Deres vaskemaskine kræver et minimum af rengøring og vedligeholdelse, dog bør følgende jævnligt udføres.:

- Rengøring af sæbeskuffe.
- Rensning af filter.
- Hvis maskinen skal flyttes, eller efterlades ubrugt for en længere periode.

RENGØRING AF SÆBESKUFFE

Selv om det ikke er absolut nødvendigt, anbefales det jævnligt at rengøre sæbe skuffen.

Sæbeskuffen fjernes ved at åbne denne, og yderligere give et let ryk udad.

Rengør sæbeskuffen med en børste og rindende vand.

Anbring sæbeskuffen igen.

KAPITTEL 12

RENGJØRING OG
RUTINEMESSIG
VEDLIKEHOLD

Bruk ikke skuremidler, alkohol og/eller løsemidler utvendig på vaskemaskinen/tørketrommelen. Det er tilstrekkelig å bruke en fuktig klut.

Vaskemaskinen trenger svært lite vedlikehold:

- *Rengjøring av skuffene i beholderen for vaskemiddel.*
- *Rengjøring av filteret.*
- *Ved flytting eller hvis maskinen ikke skal brukes over lengre tid.*

RENGJØRING AV SKUFFENE

Selv om det ikke er strengt tatt nødvendig, anbefaler vi å rengjøre skuffene i beholderen for vaskemiddel fra tid til annen.

Trekkbeholderen forsiktig ut.

Skyllunder rennende vann.

Sett beholderen tilbake på plass.

HET REINIGEN VAN HET FILTER

De wasmachine is uitgerust met een speciale filter die materialen zoals knopen en munten tegenhoudt, die de afvoerslang kunnen blokkeren. De procedure voor het reinigen van het filter is als volgt.

- Verwijder het klepje zoals weergegeven in figuur.
- Gebruik het klepje voor het opvangen van achtergebleven water in het filter.
- Draai de dop tegen de klok in tegen de verticale richting.
- Verwijder het filter en maak het schoon.
- Als het filter schoon is kan het met de klok mee weer in de opening gedraaid worden, vastgeschroefd worden en kan het klepje weer dicht gedaan worden, zoals boven in omgekeerde volgorde werd aangegeven.

BIJ VERPLAATSINGEN OF WANNER DE MACHINE VOOR LANGERE TIJD NIET GEBRUIKT WORDT

Bij eventuele verplaatsingen of wanneer de machine voor langere tijd in een onverwarmde ruimte stil staat moet het resterende water uit alle slangen worden verwijderd.

Haal de stekker uit het stopcontact. U hebt een bak nodig. Haak de slang van de klem en laat die laag over de bak hangen tot al het water weggelopen is.

Herhaal deze handelingen aan de andere kant.

REINIGEN DER KLAMMERNFALLE

Das Gerät besitzt eine Klammernfalle zur Aufnahme größerer Gegenstände (Münzen, Knöpfe), die das Abpumpen des Waschwassers behindern könnten. Die Klammernfalle kann problemlos wie folgt gereinigt werden:

- Entfernen Sie die Sockelblende, wie in der Abbildung dargestellt.
- Benutzen Sie die Sockelblende zum Auffangen des Wasserrests in der Klammernfalle.
- Drehen Sie die Klammernfalle gegen den Uhrzeigersinn bis zum Anschlag in vertikaler Stellung.
- Entnehmen Sie und reinigen Sie die Klammernfalle.
- Beim Einsetzen nach der Reinigung achten Sie bitte auf die Einkerbung, und verfahren Sie in umgekehrter Reihenfolge wie zuvor beschrieben.

UMZUG ODER LÄNGERER STILLSTAND DER MASCHINE

Bei einem Umzug, oder wenn die Maschine längere Zeit in ungeheizter Umgebung stillstehen wird, müssen alle Schläuche vollständig entleert werden.

Strom abschalten und eine Waschsüssel bereitstellen.

Schlauch von der Klemme nehmen und bis zur völligen Entleerung in die Schüssel halten.

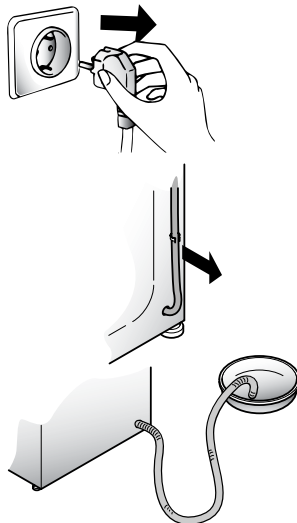
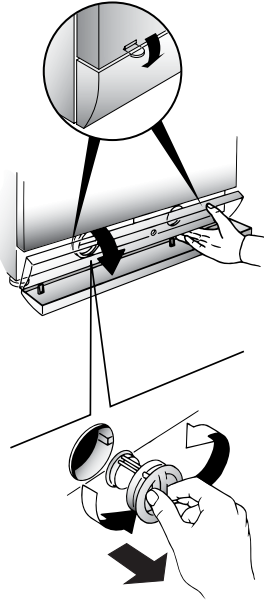
**Очистка фильтра**

В машине установлен специальный фильтр, задерживающий крупные частицы, предметы, очесы, которые могут засорить слив воды (монеты, пуговицы и т.д.) и их легко извлечь из фильтра.

Для этого необходимо:

- Откройте поддон, как показано на рисунке.
- воспользуйтесь цоколем для сбора остатков воды в гнезде фильтра;
- поверните фильтр по часовой стрелке до его остановки в вертикальном положении;
- извлеките фильтр и очистите его;
- после очистки фильтра осмотрите его и поставьте на место, следуя обратному порядку операций, описанных выше.

Перемещение или остановка машины на длительный период

При возможном перемещении машины или остановке ее на длительный период в неотапливаемом помещении, необходимо полностью слить воду из машины и трубки слива.

Для этого необходимо отсоединить вилку от розетки, сливную трубку освободить из зажимов, опустить ее до пола, слить воду.

Освободив машину от воды, закрепите сливную трубку в фиксаторе. В завершение выполните операцию в обратном порядке.

RENGØRING AF FILTER.

Maskinen er udstyret med et selvrensende filter, der opsamlar større ting så som mønter knapper o.s.v. men tillader trævler at passere. Filteret er meget nemt at rense, og det anbefales jævnligt at kontrollere dette.

Для этого необходимо:

- Frigør fodsparket ved at presse det lidt ned, og træk det ud foroven og bøj det ned, som vist på tegningen. Drej filterhåndtaget mod uret, træk derefter filteret ud og rens det.
- Brug panelet til at opsamle evt. overskydende vand i filteret.
- Efter rengøring monteres filteret igen i modsat rækkefølge.

HVIS MASKINEN SKAL FLYTTES; ELLER SKAL STÅ UBRUGT FOR EN LÆNGERE PERIODE

Hvis maskinen ikke skal bruges i en længere periode, hvis maskinen kan blive udsat for frost, eller hvis maskinen skal transporteres, skal maskinen tømmes helt for vand.

Afbryd for strøm og vand. Afmonter afløbs slangen og placer denne på gulvet, således at alt vandet i maskinen kan løbe ud.

Gentag denne fremgangsmåde for tilløbs slangen.

RENGJØRING AV FILTERET

Vaskemaskinen er utstyrt med et spesielt filter som fanger opp fremmedlegemer som ellers kunne stoppe til avløpet, som mynter, knapper osv. Disse kan da også lett hentes ut av filteret. Slik går man fram ved rengjøring av filteret:

- Frigjør sparkeplaten ved å presse litt ned, og trekk ut forover og bøy det ned, som vist på tegningen. Vri filterhåndtaket mot uret, trekk derefter filteret ut og rens det.
- Bruk bunnen av vaskemaskinen som et brett til å samle opp overflødig vann i filteret.
- Etter rengjøring setter du filteret på plass igjen ved å sørge for at sporet på filteret dreies med urviserne. Gå derefter fram i omvendt rekkefølge av det som er beskrevet ovenfor.

VED FLYTTING ELLER HVIS MASKINEN IKKE SKAL BRUKES OVER LÆNGRE TID

Ved eventuell flytting eller hvis maskinen skal stå ubrukt over lengre tid i uoppvarmede rom, må slangene tømmes fullstendig for all vann.

Vaskemaskinen må slås av og støpselet trekkes ut. Plasser utløpsrøret i et vaskevannfat til alt vannet har rent ut.

Gjenta det samme med tilførselsrøret for vann.

HOOFDSTUK 13

PROBLEEM	ORZAAK	OPLOSSING
1. Geen enkel programma functioneert	Stekker zit niet in het stopcontact	Doe de stekker in het stopcontact
	Hoofdschakelaar is niet aan	Zet de hoofdschakelaar aan
	Stroomonderbreking	Controleer
	Elektrische zekeringen doorgebrand	Controleer
2. Er wordt geen water ingevoerd	Vuldeur is open	Sluit de vuldeur
	Zie oorzaak 1	Controleer
	De watertoevoer kraan staat niet open	Zet de watertoevoer kraan open
3. Pompt het water niet weg	Er zit een knik in de afvoerslang	Trek de afvoerslang recht
	Materiaal blokkeert het filter	Controleer het filter
4. Water op de vloer bij de machine	Een lek bij de ring tussen de kraan en de inlaatslang	Vervang de sluitring en draai de slang goed aan bij de kraan
5. Centrifugeert niet	De wasautomaat heeft het water niet weggepompt	Wacht een paar minuten tot de machine het water heeft weggepompt
	Ingesteld op "niet centrifugeren" (alleen bij enkele machines)	Maak de "niet centrifugeren" instelling ongedaan
6. Sterke trillingen gedurende het centrifugeren	De wasautomaat staat niet recht	Stel de speciale voetjes bij
	De transportklemmen zijn niet verwijderd	Verwijder de transportklemmen
	Het wasgoed is niet gelijkmatig verdeeld	Schut het wasgoed los en verdeel het gelijkmatig
Wanneer de programma selector niet snel vooruit gaat tijdens een programma, is dit niets bijzonders. De programma selector wordt namelijk elektronisch geregeld waardoor dit kan voorkomen.		

Als de storing niet verholpen kan worden neem dan contact op met een Gias Service Center van Iberna. Voor snelle service geeft u het soort automaat op dat op het etiket aan de binnenkant van de deur of op het garantiebewijs is vermeld.

Belangrijk**1 Het gebruik van fosfaatvrije milieuvriendelijke wasmiddelen kunnen het volgende effect geven:**

- Het afgevoerde spoelwater kan troebel zijn vanwege de aanwezigheid van in het water zwevende zeoliet. Dit betekent niet dat de spoelgangen niet effectief genoeg waren.
- De aanwezigheid van wit poeder (zeoliet) op het eind van het programma. Dit blijft niet in het wasgoed zitten en geeft geen kleurverandering.
- De aanwezigheid van schuim in het laatste spoelwater. Dit is niet noodzakelijkerwijs een teken dat er niet goed gespoeld is.
- De niet-ionische middelen die in de samenstelling van wasmiddelen zitten zijn vaak moeilijk uit het wasgoed te verwijderen en zelfs als het gaat om kleine hoeveelheden kan er zichtbare opvoering zijn. In dergelijke gevallen is het niet nodig om nog een spoelgang te laten uitvoeren.

2 Als uw wasmachine niet meer functioneert zoals het moet wilt u dan a.u.b. eerst de bovenstaande controles uitvoeren voordat u contact opneemt met de Gias Service Center van Iberna.

KAPITEL 13

FEHLVERHALTEN	GRUND	ABHILFE
1. Programme funktionieren nicht	Stecker nicht in der Steckdose	Stecker einstecken
	Hauptschalter nicht eingedrückt	Strom einschalten
	Stromausfall	Kontrollieren
	Sicherungen defekt	Kontrollieren
	Bullauge nicht geschlossen	Bullauge schließen
2. Kein Wasserzulauf	Siehe Gründe zu 1	Kontrollieren
	Wasserhahn geschlossen	Wasserhahn öffnen
	Programmwahlschalter nicht richtig eingestellt	Programmwahlschalter richtig einstellen
3. Kein Wasserablauf	Ablaufschlauch gekrümmt	Ablaufschlauch begradigen
	Fremdkörper in der Klammernfalle	Klammernfalle reinigen
4. Wasser auf dem Boden rund um das Gerät	Dichtung vom Wasserzulaufschlauch defekt	Dichtung ersetzen und Zulaufschlauch am Wasserhahn befestigen
5. Keine Schleuderfunktion	Die Waschmaschine hat das Wasser noch nicht abgepumpt	Einige Minuten warten, bis das Wasser abgepumpt ist
	Taste "Schleuderstop" eingestellt (nur bei einigen Modellen)	Taste "Schleuderstop" herausdrücken
6. Starke Vibrationen während des Schleuderns	Waschmaschine nicht richtig justiert	Über die entsprechenden einstellbaren Füße justieren
	Transportstange noch nicht entfernt	Transportstange entfernen
	Wäsche nicht gleichmäßig in der Trommel verteilt	Wäsche gleichmäßig verteilen
Die Dauer der einzelnen Waschzyklen hängt ab von dem gewählten Programm. Der Programmwählknopf bewegt sich entsprechend dem Zyklus, in dem sich das Waschprogramm befindet. Es kann vorkommen, daß der Programmwählschalter eine komplette Umdrehung macht, um die nächste Phase im Waschprozess zu beginnen.		

Läßt sich der Fehler nicht beheben, wenden Sie sich bitte an den Technischen Kundendienst der Firma Iberna. Geben Sie dabei das Maschinenmodell laut Typenschild * oder Garantieschein an, um eine schnelle effektive Hilfe zu ermöglichen.

* (welches sich an der Rückseite des Gerätes, oder im Bullauge befindet)

Achtung:**1 Die Verwendung von umweltfreundlichen Waschmitteln kann folgende Effekte auslösen:**

- Die schwebenden Minerale führen zu einer Trübung des Spülwassers, die aber weder die Wirkung der Spülungen noch das Waschergebnis beeinflussen.
- Nach erfolgter Wäsche können sich auf der Wäsche Spuren weißen Pulvers (Minerale) befinden, die sich aber weder in der Wäsche festsetzen noch die Farben beeinträchtigen.
- Schaumbildung auf dem letzten Spülwasser bedeutet nicht unbedingt unzureichende Spülergebnisse.
- Die in den Waschmitteln enthaltenen waschaktiven anionischen Tenside sind häufig sehr schwer ausspülbar, und erzeugen auch in nur geringer Dosierung auffällige Schaummengen.
- Zusätzliche Spülgänge sind in solchen Fällen nicht sehr effektiv.

2 Bitte wenden Sie sich bei Defekten an der Maschine erst dann an den Kundendienst, wenn Sie anhand der obigen Liste selbst versucht haben, eventuelle Fehler zu beheben.

НЕИСПРАВНОСТИ, ИХ ПРИЧИНЫ И УСТРАНЕНИЕ

НЕИСПРАВНОСТИ	ПРИЧИНЫ	УСТРАНЕНИЕ
1. Машина не работает ни на одной программе	Вилка плохо включена в розетку.	Включить вилку в розетку.
	Не нажата кнопка вкл/выкл.	Нажать кнопку вкл/выкл.
	Отсутствует электроэнергия.	Проверить напряжение.
	Перегорели предохранители (пробки) электросети.	Проверить
	Открыт грузочный люк.	Закрыть люк.
2. Стиральная машина не заполняется водой	См. 1 причину.	Проконтролировать.
	Закрыт кран подачи воды.	Открыть кран.
	Неправильно установлена ручка L выбора программ стирки.	Проверить установку ручки L выбора программ стирки.
3. Стиральная машина не сливает воду	Засорился фильтр.	Прочистить фильтр.
	Перегнута трубка слива.	Выпрямить трубку слива.
4. Наличие воды на полу вокруг машины	Вода проникает через прокладку между краном и трубкой подачи воды.	Заменить прокладку и затянуть соединение.
5. Стиральная машина не отжимает белье	Еще не слита вода.	Подождать несколько минут, пока машина сольет воду.
	Режим отжима выключен.	Включите режим отжима.
6. Сильные вибрации во время отжима	Машина неровно установлена на полу.	Выровнить при помощи регулируемых ножек.
	Не сняты транспортировочные скобы.	Снять транспортировочные скобы.
	Белье неравномерно распределилось в барабане.	Равномерно распределить белье.
Внимание: Переключатель программ может вращаться неравномерно на протяжении цикла стирки, поскольку данный прибор оборудован специальным электронным устройством, контролирующим работу таймера.		

Если не удастся устранить причины плохой работы машины, обратитесь в центр техобслуживания IBERNA, сообщив модель машины, указанную на табличке или в гарантийном талоне. Предоставив эти данные, Вы быстро эффективно получите соответствующую услугу.

Внимание!

Если Ваша машина не работает, то, прежде чем обращаться в центр техобслуживания, попытайтесь устранить неисправность сами, используя вышеуказанную таблицу.

FEJL OG KONTROL LISTE

Hvis Deres IBERNA vaskemaskine ikke fungerer til deres tilfredshed, kontroller da følgende punkter inden De tilkalder service teknikker:

FEJL	MULIG ÅRSAG	FEJL RETNING
1. Maskinen starter ikke. Ingen lys i kontrol lampe	Maskinen er ikke tændt eller stikket ikke sat i	Sæt stikket i, og tænd
	STOP/START knappen er ikke trykket ind	Tryk på STOP/START knappen
	Ingen strøm til maskine	Kontroller måler
	Sikring sprunget	Kontroller Sikring
	Lågen ikke lukket	Kontroller
2. Der kommer ikke vand i maskinen	Se punkt 1	Kontroller punkt 1
	Programvælger stillet forkert	Vælg program igen
3. Maskinen pumper ikke vandet ud	Afløbs slange bøjet eller knækket sammen	Kontroller slange
	Filter stoppet	Kontroller filter
	Der kan være valgt et program med flydestop	Vælg program til udpumpning (Z)
4. Maskine står stille	Vandopvarming	Vent 20 - 30 min.
5. Der løber vand ud på guivet	Vandtilslutning uløst	Kontroller hane
	Forket sæbe Højtskummende	Kontroller sæbe og mængde
6. Maskinen centrifugerer ikke	Se punkt 3	Kontroller
	Alt vandet er ikke pumpet ud	Vent 5 min.
	Nogle modeller har knap for fravalg af cent	Kontroller om knappen er aktiv
7. Maskinen står uroligt, under centrifugering	Maskinen står ikke vandret eller står ikke fast	Juster forreste stilbare ben.
	Transportbeslag er ikke afmonteret	Afmonteret transportbesla
	Vasketøj er klumpet sammen	Kontroller sammen sætning og mængde
8. Vandet løber ud, mens maskinen fyldes	Hævertvirkning	Kontroller afløbs slange, højde min 50 cm.
Vær opmærksom på, at programknappen drejer ikke rundt som et ur, men bevæger sig i ryk og i forskellige hastigheder. Den drejer ofte ikke tilbage til udgangspunktet, men til første stop på skiven.		

Hvis maskinen stadig ikke virker. Afbryd strøm og vand. Tilkald Aut. IBERNA service. For hurtig service opgiv da maskinens typenummer og serienummer, disse findes på typeskiltet bag lågerammen.

Brug af økologiske vaskemidler "uden fosfater" kan have følgende effekt:

1 Under skyl ser vandet en smule grumset ud, uden at dette dog har nogen betydning for skylleeffekten, og udvaskning af sæberester.

2 En tynd hvid hinde kan opstå på vasketøjet, dette er imidlertid på ingen måde skadeligt for tekstiler eller farver.

KAPITTEL 13

FEIL	ÅRSAK	ÅTGÅRDER
1. Virker ikke på noe program	Støpselet ikke satt i	Sett i støpselet
	Vaskemaskinen ikke slått på	Slå på bryteren
	Strømmen gått	Kontroller
	Sikring gått	Kontroller
	Døren i vaskemaskinen åpen	Lukk døren
2. Vann kommer ikke inn i vaskemaskinen	Se årsakene under feil 1	Kontroller
	Tilførselskranen skrudd av	skru på kranen
	Tidsuret feil innstilt	Still inn tidsuret riktig
3. Vann kommer ikke ut av vaskemaskinen	Utløpsrøret bøyd	Rett ut utløpsrøret
	Fremmedlegemer blokkerer filteret	Kontroller filteret
4. Vann på gulvet rundt vaskemaskinen	Lekkasje fra pakningen mellom kranen og tilførselsslagen	Skift pakningen og trekk slangen godt til på kranen
5. Sentrifugerer ikke	Maskinen er ikke ferdig med å tappe ut vannet	Vent noen minutter til maskinen har tappet ut vannet
	Innstilt på "ingen sentrifugering" (gjelder enkelte modeller)	Velg en innstilling med sentrifugering
6. Kraftige vibrasjoner under sentrifugering	Vaskemaskinen står ikke jevnt	Juster føttene på vaskemaskinen
	Transportsikringen ikke fjernet	Fjern transportsikringen
	Tøyet ikke jevnt fordelt	Fordel tøyet jevnt
<p>Vær oppmerksom på at programknappen ikke dreier rundt som et ur, men beveger seg i rykk og i forskjellige hastigheter. Den dreier ikke alltid tilbake til utgangspunktet, men til det første stopp på skiven.</p>		

Hvis feilen fortsetter, ta kontakt med et av Iberna servicesentre. For best mulig service ber vi deg oppgi vaskemaskinens modellnummer som finnes på typeskiltet eller garantibevist.

Viktig**1 Bruk av miljøvennlige vaskemidler uten fosfater kan gi følgende virkninger:**

- **Avløpsvannet kan bli mer grumsete som følge av at det er zeolitt i vannet. Dette påvirker ikke effektiviteten til skyllingen.**
- **Det kan være et hvitt pulver (zeolitt) på tøyet når vaskeprogrammet er over.**
- **Dette trenger ikke inn i stoffet og påvirker ikke fargen.**
- **Det kan være skum i det siste skyllevannet. Dette betyr ikke nødvendigvis at skyllingen ikke har vært tilstrekkelig.**
- **De ikke-ioniske overflateaktive stoffene som finnes i vaskepulvere er ofte vanskelige å fjerne fra tøyet, og kan selv i små mengder gi tydelige tegn på skumdannelse.**
- **Det har ingen hensikt å gjennomføre flere skyllinger i slike tilfeller.**

2 Hvis vaskemaskinen ikke fungerer, gå gjennom kontrollene i feilsøkingstabellen før du tar kontakt med et Iberna-servicesenter.

Wij stellen ons niet aansprakelijk voor eventuele drukfouten. Kleine veranderingen en technische ontuikkingen zijn voorbehouden.

Wir schließen die Haftung für alle evtl. Druckfehler aus. Kleinere Änderungen und technische Weiterentwicklungen im Detail vorbehalten.

Фирма-изготовитель не несет никакой ответственности за ошибки печати,, содержащиеся в данных инструкциях, и оставляет за собой право улучшения качества собственных изделий, оставляя неизменными основные технические характеристики.

Fabrikanten fralægger sig ethvert ansvar for evt. trykfeil i nærværende instruksions bog.

Produsent og importør fraskriver seg ethvert ansvar for trykkfeil i bruksanvisningen. Produsenten forbeholder seg retten til å foreta modifiseringer av produkter uten nærmere varsel om dette.



АЯ 46

Уважаемые господа, сообщаем Вам, что наша продукция сертифицирована на соответствие требованиям безопасности согласно "Закону о защите прав потребителей РФ" московским органом по сертификации "Ростест-Москва" (регистрационный номер АЯ 46).

Сведения о номере сертификата и сроке его действия Вы можете получить в магазине, где приобрели изделие.

NL

DE

RU

DA

NO

03.03 - 41006090.A - Printed in Italy - Imprimé en Italie

